

Service Manual

* dbx/Dolby B-C NR, 3-Head, 2-Motor DD
Cassette Deck

Cassette Deck
RS-B100



Color

(K)...Black Type



Color	Area
(K)	[F]... For Asian PX.
(K)	[J]... For European PX.

RS-M250 MECHANISM SERIES

Please use this manual together with the service manual for model No. RS-B100 (Original) order NO. HAD84032730C8.
This Service Manual indicates the main differences between; RS-B100 [Original (for the [N] mark areas)] and RS-B100 for PX.

PARTS COMPARISON TABLE:

Please revise the original parts list in the Service Manual RS-B100 (for the [N] mark areas) to conform to the changes shown herein.

If new part numbers are shown, be sure to use them when ordering parts.

Ref. No.	Part Name & Description	Part Numbers		Remarks
		[N]... For Asia, Latin America, Middle East and Africa areas.	[F]... For Asian PX. [J]... For European PX.	
R17, 18	Resistors	ERD25FJ302 (3k Ω)	ERD25FJ242 (2.4k Ω)	
R19, 20	Resistors	ERD25FJ302 (3k Ω)	ERD25FJ362 (3.6k Ω)	
C29, 30	Capacitors	ECEA1HS100 (16V 10 μ)	ECEA50ZR33 (50V 0.33 μ)	
C64, 65	Capacitors	ECEA1HF100 (16V 10 μ)	ECEA50ZR33 (50V 0.33 μ)	
G61	Back Chassis	QMK2161	QMK2162	
G110	Main Name Plate	—	[F]... QGS3221 [J]... QGS3222	Added
A1	Instruction Book	QQT3631	QQT3654	
A4	AC Plug Adaptor	QJP0603S	—	Deleted
P1	Inside Carton	QPN4607	QPN4595	

* The term dbx is a registered trademark of dbx Inc.

** 'Dolby' and the double-D symbol are trademarks of Dolby Laboratories Licensing Corporation.

Technics

Matsushita Electric Trading Co., Ltd.
P.O. Box 288, Central Osaka Japan

Panasonic Tokyo
Matsushita Electric Industrial Co., Ltd.
1-2, 1-chome, Shibakoen, Minato-ku, Tokyo 105 Japan

Printed in Japan
84060850 M.S/Y.M

Service Manual

dbx/Dolby B-C NR, 3-Head, 2-Motor DD
Cassette Deck

Cassette Deck
RS-B100
(Black Face)



This is the Service Manual for the following areas.

- D** ...For all European areas except United Kingdom.
- B** ...For United Kingdom.
- N** ...For Asia, Latin America, Middle East and Africa areas.

RS-M250 MECHANISM SERIES

Specifications

Track system: 4-track 2-channel stereo recording and playback

Tape speed: 4.8cm/s

Wow and flutter: 0.045% (WRMS), $\pm 0.14\%$ (DIN)

Frequency response: Metal tape; 15~25,000Hz
20~24,000Hz (DIN)
20~23,000Hz ± 3 dB
CrO₂ tape; 15~23,000Hz
20~22,000Hz (DIN)
20~21,000Hz ± 3 dB
Normal tape; 15~21,000Hz
20~20,000Hz (DIN)
20~19,000Hz ± 3 dB

Dynamic range: 110dB (at 1kHz) with dbx in

Max. input level improvement: 10dB or more improved with dbx in (at 1kHz)

Signal-to-noise ratio: dbx in; 92dB (A weighted)
Dolby* C NR in; 78dB (CCIR)
Dolby B NR in; 70dB (CCIR)
NR out; 60dB (A weighted)
(Signal level = max. input level, CrO₂ type tape)

Fast forward and rewind time: Approx. 90 seconds with C-60 cassette tape

Inputs: LINE; sensitivity 60mV, input impedance 47k Ω or more

Outputs: LINE; output level 700mV, output impedance 820 Ω or less
HEADPHONES; output level 125mV (at 8 Ω) applicable headphone impedance 8 Ω ~600 Ω

Bias frequency: 105kHz

Heads: 3-head system
2-AX (AMORPHOUS) head for record/playback
1-double-gap ferrite head for erasure

Motor: One quartz locked DD motor for capstan drive
One for reel table drive
One for mechanical drive

Power requirements: AC; 110/125/220/240V, 50-60 Hz
D ...Pre-set power voltage 220 V
B **N** ...Pre-set power voltage 240 V

Power consumption: 35W

Dimensions: 43cm(W) \times 9.8cm(H) \times 27.3cm(D)

Weight: 5.6kg

Design and specifications are subject to change without notice.

*The term dbx is a registered trademark of dbx Inc.

**'Dolby' and the double-D symbol are trademarks of Dolby Laboratories Licensing Corporation.

Technics

Matsushita Electric Trading Co., Ltd.
P.O. Box 288, Central Osaka Japan

CONTENTS

ITEM	PAGE	ITEM	PAGE
• Location of Controls and Components	2	• Electrical Parts List	26
• Operating Instruction	3	• Circuit Boards (for Main/AC power/FL meter)	29
• Disassembly Instructions	4	• Schematic Diagram [for NR (Decoder)/ NR (Encoder)/REC memory/DD motor Section] ...	33
• Adjustment After Replacement of Pinch Roller Arm (L) Ass'y and Record/Playback Head	6	• Circuit Boards [for NR (Decoder)/ NR (Encoder)/REC memory/DD motor]	37
• Measurement and Adjustment Methods	8	• Wiring Connection Diagram.....	40
• Microcomputer Terminal Function and Waveform ...	16	• Mechanical Parts Location (included Parts List)	43
• Block Diagram	18	• Cabinet Parts Location (included Cabinet, Accessories and Packing Parts List)	45
• Schematic Diagram (for Main/AC power/ FL meter Section)	21		

LOCATION OF CONTROLS AND COMPONENTS

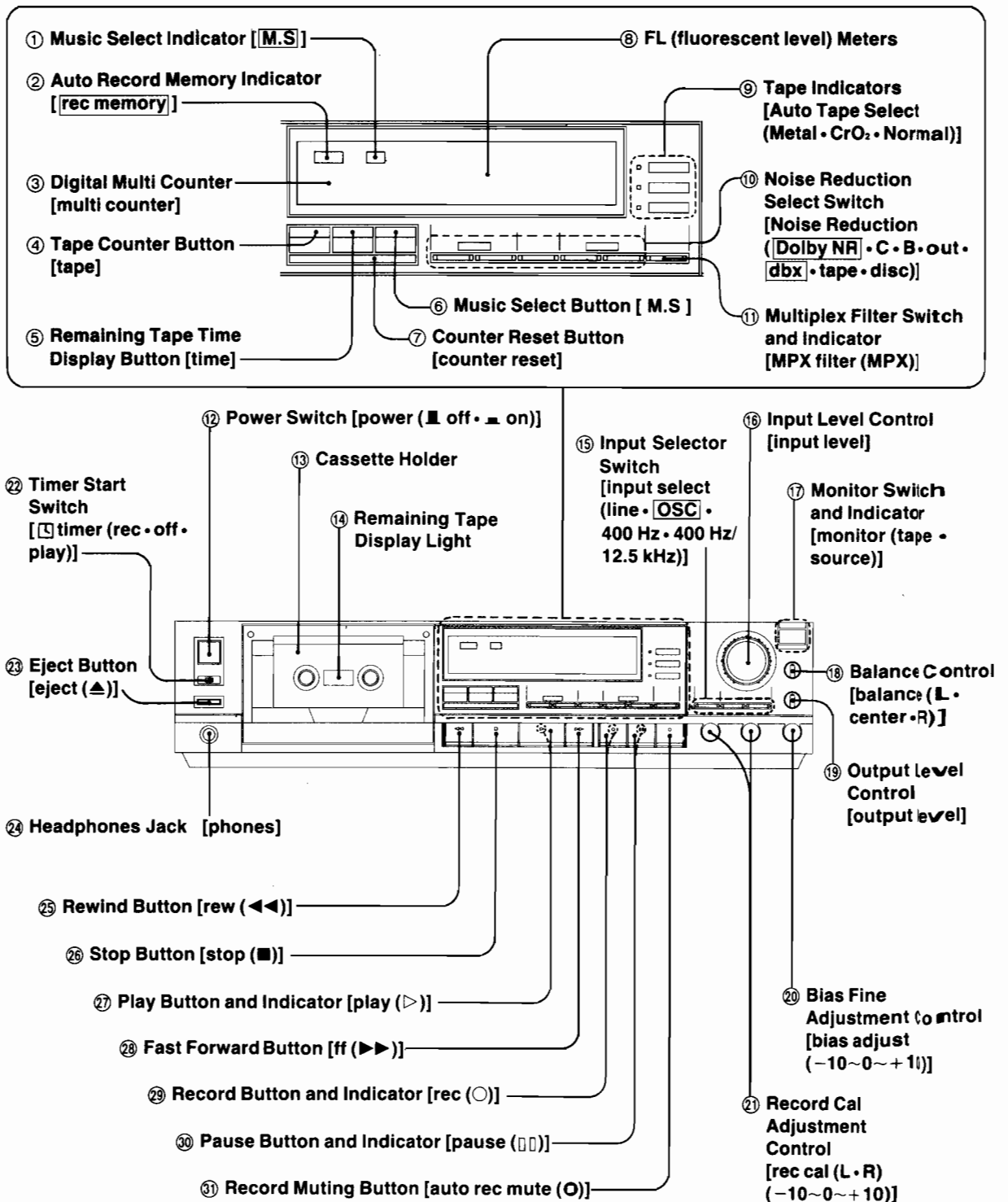

MESSUNGEN UND EINSTELL METHODEN

RS-B100 DEUTSCH

Verwenden Sie bitte diese Broschüre Zusammen mit der Service-Anleitung für das Modell Nr. RS-B100.

Anm.: Wenn nicht anders vorgeschrieben, Drehschalter und Steuereinrichtungen auf die folgenden Positionen stellen.

- Für saubere Köpfe sorgen.
- Für saubere Tonwelle und Andruckrolle sorgen.
- Auf normale Raumtemperatur achten: $20 \pm 5^\circ\text{C}$ ($68 \pm 9^\circ\text{F}$)
- Timer-Startschalter: OFF
- Eingangsregler: MAX
- Ausgangsregler: MAX
- Dolbyschalter: AUS
- Abgleichkontrolle: Mitte (Zentrum)

Ⓐ Senkrechtstellen des Kopfes	Bedingung: • Wiedergabe • Betriebsart: Normalband	Meßgerät: • Röhrenvoltmeter • Oszillograph • Testband (azimuth) ...QZZCFM
Ausgangsbalance-Justierung für linken und rechten Kanal 1. Den Meßaufbau zeigt Fig. 2. 2. 8kHz Signal des QZZCFM Testbandes wiedergeben. Die Azimuth-Schraube (B), die Abbildung 3 zeigt, auf maximalen Ausgangspegel des linken und rechten Kanals abgleichen. Sind die Ausgangspegel des linken und rechten Kanals nicht gleichzeitig maximal, wie folgt justieren: 3. Durch Drehen der in Abbildung 3 gezeigten Azimuth-Schraube (B) die Winkel A und C auffinden (den Punkt wo der Spitzenausgangspegel für den linken, bzw. rechten Kanal erreicht wird, ermitteln). Anschließend den Winkel B zwischen den Winkeln A und C, d.h. den Punkt, wo der Ausgangspegel des linken und rechten Kanals bei maximalem Pegel zusammentreffen, ermitteln. (Siehe Abbildung 3 und 4).		
Phasenjustierung für linken und rechten Kanal 4. Den Meßaufbau zeigt Fig. 5. 5. 8kHz Signal des Testbandes (QZZCFM) wiedergeben. Die in Abbildung 3 gezeigte Azimuth-Schraube (Vorlauf) so einstellen, daß die Zeiger von zwei Röhrenvoltmetern auf Maximum ausschlagen, und am Oszillographen eine wie in Abbildung 6 gezeigte Wellenform erreicht wird. 6. Nach Justierung kopfjustierschraube mit Lack sichern.		
Ⓑ Bandgeschwindigkeit	Bedingung: • Wiedergabe	Meßgerät: • Elektronischer Digitalzähler • Testband...QZZCWAT
Genauigkeit der Bandgeschwindigkeit 1. Den Meßaufbau zeigt Fig. 7. 2. Testband (QZZCWAT 3000Hz) wiedergeben und Ausgangssignal dem Zähler zuführen. 3. Frequenz messen. 4. Beträgt die auf dem Testband aufgezeichnete Frequenz 3000Hz, so ergibt sich die Genauigkeit nach folgender Formel: $\text{Genauigkeit der Bandgeschwindigkeit} = \frac{f-3000}{3000} \times 100(\%)$ worin f die gemessene Frequenz ist. 5. Die Messung soll im mittleren Teil des Bandes erfolgen. <div style="border: 1px solid black; padding: 2px; width: fit-content; margin: 5px auto;"> NORMALWERT: $\pm 0,3\%$ </div>		
Schwankung der Bandgeschwindigkeit: Messung, wie oben beschrieben für Anfang, mittleren Teil und Ende des Testbandes wiederholen und Schwankung wie folgt bestimmen: $\text{Schwankung} = \frac{f_1 - f_2}{3000} \times 100(\%)$ $f_1 = \text{Maximalwert}$ $f_2 = \text{Minimalwert}$ <div style="border: 1px solid black; padding: 2px; width: fit-content; margin: 5px auto;"> NORMALWERT: 0,15% </div>		

Ⓒ Frequenzgang bei Wiedergabe	Bedingung: • Wiedergabe • Betriebsart: Normalband • Ausgangsregler: MAX	Meßgerät: • Röhrenvoltmeter • Oszillograph • Testband...QZZCFM
1. Den Meßaufbau zeigt Fig. 2. 2. Gerät auf Wiedergabe schalten. Frequenzgang-Testband QZZCFM wiedergeben. 3. Ausgangsspannung bei 315Hz, 12,5kHz, 8kHz, 4kHz, 1kHz, 250Hz, 125Hz und 63Hz mit der Ausgangsspannung der standardfrequenz 315Hz vergleichen. 4. Messungen an beiden Kanälen durchführen. 5. Prüfen, ob die gemessenen Werte innerhalb des in der Frequenzgang-Übersicht aufgeführten Bereichs liegen. (Siehe Fig. 8.) 6. Falls die kurve außerhalb des vorgeschriebenen Bereichs liegt, VR3 einstellen oder VR4.		
Ⓓ Wiedergabe-Verstärkung	Bedingung: • Wiedergabe • Betriebsart: Normalband	Meßgerät: • Röhrenvoltmeter • Oszillograph • Testband...QZZCFM
1. Den meßaufbau zeigt Fig. 2. 2. Standard-Frequenz (QZZCFM 315Hz) vom Testband wiedergeben und Ausgangsspannung messen. [TP7 (L-CH) TP8 (R-CH)] 3. Messung an beiden Kanälen durchführen. <div style="border: 1px solid black; padding: 2px; width: fit-content; margin: 5px auto;"> NORMALWERT: 0,28V [0,7\pm0,08V: at LINE OUT Jack] </div> Einstellung: 1. Abweichungen können durch Abgleich von VR1 (linker Kanal) und VR2 (rechter Kanal) korrigiert werden. (S. Fig. 1). 2. Nach erfolgtem Abgleich ist der Frequenzgang bei Wiedergabe erneut zu kontrollieren.		
Ⓔ Feinjustierung des "LINE IN"-Anschlusses (rechter Kanal)	Bedingung: • Aufnahme • Monitorschalter ...Source-Position	Meßgerät: • Röhrenvoltmeter • Oszillograph • NF-Generato • Abschwächer • Widerstand (600 Ω)
1. Den meßaufbau zeigt Fig. 9. 2. Gerät auf "Aufnahme" schalten. 3. Über den Abschwächer 1kHz-Signal [-10dB ($\approx 0,3\text{V}$)] vom NF-Generator dem IN-Eingang zuführen. 4. Eingangsregler so justieren, daß an LINE OUT 0,7V erreicht. 5. Abweichungen können durch Abgleich von VR101 korrigiert werden.		
Ⓕ Löschstrom	Bedingung: • Aufnahme • Betriebsart: Metallband	Meßgerät: • Röhrenvoltmeter • Oszillograph
1. Den Meßaufbau zeigt Fig. 10. 2. Gerät auf Aufnahme schalten und Spannung am Meßpunkt 5 ablesen. 3. Löschstrom nach folgender Formel ermitteln: $\text{Löschstrom (A)} = \frac{\text{Die Spannung über beide Enden von R903}}{1 (\Omega)}$ <div style="border: 1px solid black; padding: 2px; width: fit-content; margin: 5px auto;"> NORMALWERT: 180\pm20mA (Metallposition) </div> 4. Wenn der gemessene Wert nicht dem Standardwert entspricht, VR305 korrigiert werden. (Siehe auch Abbildung 1).		

Ⓒ Gesamtfrequenzgang

Anm.: Vor Messung Wiedergabe

Ⓒ Gesamtfrequenzgang

(Der Aufnahme)

1. Den Meßaufbau zeigt Fig. 2.
2. Gerät auf Aufnahme schalten.
3. An LINE IN-Eingang 1kHz-Signal [-10dB ($\approx 0,3\text{V}$)] vom NF-Generator zuführen.
4. Den Dämpfungswert auf 10dB einstellen.
- Überprüfen Sie die Wellenform am Oszillographen.
5. Mit dem Dämpfungswert auf 10dB einstellen.
6. Die in Schritt 3 gezeigte Wellenform erreichen.
- Kurve in Schritt 3 ablesen.
- Falls die Kurve außerhalb des vorgeschriebenen Bereichs liegt, VR3 einstellen oder VR4.

Justierung

Wenn die Kurve nicht gezeigt.

- 1) Den Dämpfungswert erhöhen.
- 2) Die Spitzenausgangspegel des linken und rechten Kanals abgleichen.
- 3) Wenn die Ausgangspegel des linken und rechten Kanals nicht gleichzeitig maximal sind, wie folgt justieren.

Justierung

Wenn die Kurve in Schritt 3 gezeigt.

- 1) Den Dämpfungswert reduzieren.
- 2) Die Spitzenausgangspegel des linken und rechten Kanals abgleichen.
- 3) Falls die Ausgangspegel des linken und rechten Kanals nicht gleichzeitig maximal sind, wie folgt justieren.

Justierung

Wenn die Kurve in Schritt 3 gezeigt.

- 1) Den Dämpfungswert reduzieren.
- 2) Die Spitzenausgangspegel des linken und rechten Kanals abgleichen.
- 3) Falls die Ausgangspegel des linken und rechten Kanals nicht gleichzeitig maximal sind, wie folgt justieren.

Justierung

Wenn die Kurve in Schritt 3 gezeigt.

7. Gerät auf Aufnahme schalten.
8. Testband (QZZCWAT 3000Hz) wiedergeben und Ausgangssignal dem Zähler zuführen.
9. Auf "CrC" einstellen.
10. Gerät auf Aufnahme schalten und Spannung am Meßpunkt 5 ablesen.
11. Überprüfen Sie die Wellenform am Oszillographen.

Justierung

Wenn die Kurve in Schritt 3 gezeigt.

- Spannungsvoltmeter

Ⓢ **Gesamtfrequenzgang**

Bedingung:

- Aufnahme und Wiedergabe
- Betriebsart "Normalband"
- Betriebsart "CrO₂ Band"
- Betriebsart "Metallband"
- Eingangsregler...MAX

Meßgerät:

- Röhrenvoltmeter
- NF-Generator
- Abschwächer
- Oszillograph
- Testband (Leerband)
 - ...QZZCRA für Normal
 - ...QZZCRX für CrO₂
 - ...QZZCRZ für Metall
- Widerstand (600Ω)

Anm.:

Vor Messung und Abgleich des Gesamtfrequenzganges ist sicherzustellen, daß der Frequenzgang bei Wiedergabe korrekt ist (Vgl. entspr. Abschnitt).

Gesamtfrequenzgang-Justierung durch Aufnahme-Vormagnetisierungsstrom

(Der Aufnahme-Entzerrer ist fest eingestellt.)

1. Den Meßaufbau zeigt Fig. 11.
2. Gerät auf Betriebsart "Normalband" schalten, und Testband (QZZCRA) einlegen.
3. An LINE IN ein Signal von 1kHz, -24dB zuführen. Das Gerät auf Aufnahme schalten.
4. Den Dämpfungswiderstand feineinstellen, bis die Ausgangsleistung an LINE OUT 0,4V beträgt.
 - Überprüfen, daß der Signalausgangspegel bei einer Ausgangs-Spannung von 0,4V -24±4dB beträgt.
5. Mit dem NF-Oszillator Signale von 50Hz, 100Hz, 200Hz, 500Hz, 1kHz, 4kHz, 8kHz, 10kHz und 12,5kHz zuführen, und diese Signale auf das Testband aufzeichnen.
6. Die in Schritt 6 aufgezeichneten Signale wiedergeben und überprüfen, ob die Frequenzgangkurve innerhalb des Bereichs liegt, der im Frequenzgangdiagramm für normales Band in Fig. 12 gezeigt ist. (Falls die Kurve innerhalb des vorgeschriebenen Bereichs liegt, mit den Schritten 7, 8 und 9 weiterfahren.) Falls die Kurve außerhalb des vorgeschriebenen Bereichs liegt, wie folgt justieren.

Justierung (A):

Wenn die Kurve den vorgeschriebenen Gesamtfrequenzgangbereich (Fig. 12) überschreitet, wie in Fig. 13 gezeigt.

- 1) Den Vormagnetisierungsstrom durch Abgleichen von VR109 (linker Kanal) und VR110 (rechter Kanal) erhöhen. (S. Fig. 1)
- 2) Die Schritte 5 und 6 zur Überprüfung wiederholen. (Wenn die Kurve dabei innerhalb des vorgeschriebenen Bereichs liegt (Fig. 12) mit den Schritten 7, 8, und 9 weiterfahren.)
- 3) Wenn die Kurve den vorgeschriebenen Bereich (Fig. 12) noch immer überschreitet, den Vormagnetisierungsstrom weiter erhöhen, und die Schritte 5 und 6 wiederholen.

Justierung (B):

Wenn die Kurve unter den vorgeschriebenen Bereich für den Gesamtfrequenzgang (Fig. 12) absinkt, wie in Fig. 14 gezeigt:

- 1) Den Vormagnetisierungsstrom durch abgleichen von VR109 (linker Kanal) und VR110 (rechter Kanal) reduzieren.
- 2) Die Schritte 5 und 6 zur Überprüfung wiederholen. (Falls die Kurve dabei innerhalb des vorgeschriebenen Bereichs in Fig. 12 liegt, mit den Schritten 7, 8, und 9 weiterfahren.)
- 3) Falls die Kurve noch immer unter den vorgeschriebenen Bereich (Fig. 12) absinkt, den Vormagnetisierungsstrom weiter reduzieren, und Schritte 5 und 6 wiederholen.
7. Gerät auf Betriebsart "CrO₂ Band" schalten.
8. Testband QZZCRX einlegen, und Signale von 50Hz, 100Hz, 200Hz, 500Hz, 1kHz, 4kHz, 8kHz, 10kHz, 12,5kHz und 15kHz aufzeichnen; Anschliessend die Signale wiedergeben und prüfen, ob die Kurve innerhalb des Bereichs liegt, der im Gesamtfrequenzgang-Diagramm für das CrO₂ Band dargestellt ist. (Fig. 15)
9. Auf "CrO₂-Band" einstellen und auf gleiche Weise, wie oben beschrieben, prüfen. Falls der vorgeschriebene Bereich nicht eingehalten wird, ist VR903 (für linken und rechten Kanal) so zu justieren, daß der vorgeschriebene Wert erreicht wird.
10. Gerät auf Betriebsart "Metallband" schalten. Testband QZZCRZ einlegen und Signale von 50Hz, 100Hz, 200Hz, 500Hz, 1kHz, 4kHz, 8kHz, 10kHz, 12,5kHz und 15kHz aufnehmen. Anschliessend die Signale wiedergeben und prüfen, ob die Kurve innerhalb des Bereichs im Gesamtfrequenzgangdiagramm für Metallband liegt. (Fig. 15)
11. Überprüfen, daß die Vormagnetisierungsströme ungefähr den folgenden Werten entsprechen, wenn der Bandsortenschalter in die entsprechende Position gestellt ist.
 - Spannung zwischen Masse und Testpunkt (TP901 für linken Kanal, TP902 für rechten Kanal) vom Röhrenvoltmeter ablesen und Vormagnetisierungsstrom nach folgender Formel berechnen:

$$\text{Vormagnetisierungsstrom (A)} = \frac{\text{Spannung am Röhrenvoltmeter (V)}}{10 (\Omega)}$$

Ungefähr 460µA (Normal position)
 Ungefähr 620µA (CrO₂ position)
 Ungefähr 1100µA (Metall position)

Ⓢ **Gesamtverstärkung**

Bedingung:

- Aufnahme und Wiedergabe
- Betriebsart: Normalband
- Eingangsregler: MAX
- Standard-Eingangspegel:
 - Mikrofon-72±4dB
 - NF-Eingang-24±4dB

Meßgerät:

- Röhrenvoltmeter
- NF-Generator
- Abschwächer
- Oszillograph
- Widerstand (600Ω)
- Testband (Leerband)
 - ...QZZCRA für Normal

1. Den Meßaufbau zeigt Fig. 16.
2. Normales Testleerband (QZZCRA) einlegen.
3. Gerät auf "Aufnahme" schalten.
4. Über den Abschwächer ein 1kHz-Signal (-24dB) vom NF-Generator dem NF-Eingang zuführen.
5. ATT so justieren, daß Quellenmonitorpegel an Line-Out 0,7 Volt erreicht.
6. Das aufgenommene Band abspielen und sichergehen, daß/der Ausgangspegel an Line-Out 0,42 Volt erreicht.
7. Wenn der gemessene Wert nicht 0,7V±1dB erreicht, die folgenden VR abgleichen: VR105 (L-CH) oder VR106 (R-CH).
8. Ab Punkt 2 wiederholen.

Ⓢ **dbx Gesamtverstärkung Vor der Justierung ist zu überprüfen, ob die totale Verstärkung in der Rauschunterdrückungs-Aus-Betriebsart (NR OUT) innerhalb des vorgeschriebenen Bereichs liegt.**

Bedingung:

- Aufnahme und Wiedergabe
- Betriebsart: Normalband
- Eingangsregler: MAX
- Geräuschverminderungs-Schalter...dbx Band

Meßgerät:

- Röhrenvoltmeter
- NF-Generator
- Abschwächer
- Oszillograph
- Widerstand (600Ω)
- Testband (Leerband)
 - ...QZZCRA für Normal

1. Den Meßaufbau zeigt Fig. 16.
2. Den Monitor-Wahlschalter in die "source"-Position.
3. Normales Testleerband (QZZCRA) einlegen.
4. Gerät auf "Aufnahme" schalten.
5. Über den Abschwächer ein 1kHz-Signal (-24dB) vom NF-Generator dem NF-Eingang zuführen.
6. ATT so justieren, daß Quellenmonitorpegel an Line-Out 0,7 Volt erreicht.
7. Den Monitor-Wahlschalter in die "tape"-Position stellen.
8. Das aufgenommene Band abspielen und sichergehen, daß/der Ausgangspegel an Line-Out 0,42 Volt erreicht.
9. Wenn der gemessene Wert nicht 0,7V±35mV erreicht, die folgenden VR abgleichen: VR701 (L-CH) oder VR702 (R-CH).
10. Ab Punkt 2 wiederholen.

Ⓢ **Einsatz Ausgleichszeit-Justierung (dbx Schaltung)**

Bedingung:

- Betriebsart Aufnahme
- Eingangspegelregler...MAX
- Geräuschverminderungs-Schalter...dbx Band

Meßgerät:

- Röhrenvoltmeter
- Dämpfungsglied
- AF-Oszillator
- Gleichstromvoltmeter

— **Verkoden** —

1. Führen Sie die in Fig. 17 gezeigten Anschlüsse durch und geben Sie ein 1kHz -27dB Signal vom LINE IN ein und stellen Sie den Lärmreduktionswähler in die Position dbx.
2. Versetzen Sie das Gerät in die Betriebsart Aufnahme und stellen Sie das Dämpfungsglied so ein, daß der Signalpegel beim C117 (linker Kanal) und beim C118 (rechter Kanal) 300mV ist.
3. Voltzahl auf DC Voltmeter ablesen.

Bezugswert: 15±0,5mV

4. Weicht der Meßwert vom Bezugswert ab, VR800 abgleichen (S. Fig. 1).

— **Entkoden** —

1. Führen Sie die in Fig. 18 gezeigten Anschlüsse durch und geben Sie ein 1kHz -27dB Signal vom LINE IN ein und stellen Sie den Lärmreduktionswähler in die Position dbx.
2. Versetzen Sie das Gerät in die Betriebsart Aufnahme und stellen Sie das Dämpfungsglied so ein, daß der Signalpegel beim C35 (linker Kanal) und beim C36 (rechter Kanal) 300mV ist.
3. Voltzahl auf DC Voltmeter ablesen.

Bezugswert: 15±0,5mV

4. Weicht der Meßwert vom Bezugswert ab, VR700 abgleichen (S. Fig. 1).

⊗ Dolby-Schaltung	Bedingung: • Aufnahme • Dolby-Schalter ...IN/OUT (AN/AUS) • Dolby-Wahlschalter ...B/C	Meßgerät: • Röhrenvoltmeter • NF-Generator • Abschwächer • Oszillograph • Widerstand (600Ω)
<ul style="list-style-type: none"> • Überprüfung der Dolby-B-Typ Verschlüsselungsmerkmale <ol style="list-style-type: none"> 1. Den Meßaufbau zeigt Fig. 19. 2. Gerät auf "Aufnahme" stellen. (Dolby-Wahlschalter ist OUT (AUS).) 3. Dem NF-Eingang ein 1kHz-Signal zuführen. 4. Abschwächer so abstimmen, daß die Ausgangsspannung an TP801 (L-K) und TP802 (R-K) 12,3mV beträgt. 5. Der Ausgangspegel an Buchse 9 sollte ebenfalls 12,3mV betragen. (12,3mV-0dB für diese Einstellung) 6. Den Dolby-Wahlschalter auf B stellen. Sicherstellen, daß das Ausgangssignalpegel an Nadel 9 von IC803 (L-K) und IC804 (R-K) + 6dB±1,5dB beträgt. 7. Dolby-Wahlschalter ausschalten und die Frequenz auf 5kHz abstimmen. Das Ausgangssignal an Nadel 9 sollte 0dB betragen. 8. Dolby-Wahlschalter auf B stellen und sicherstellen, daß das Ausgangssignalpegel an Nadel 9 von IC803 (L-K) und IC804 (R-K) + 8dB±2,5dB beträgt. • Überprüfung der Dolby-C-Typ Verschlüsselungsmerkmale <ol style="list-style-type: none"> 9. Obige Stufen 1 bis 5 wiederholen. 10. Dolby-Wahlschalter auf C stellen und sicherstellen, daß das Ausgangssignalpegel an Nadel 9 von IC803 (L-K) und IC804 (R-K) + 11,4dB±1dB beträgt. 11. Dolby-Wahlschalter ausschalten und die Frequenz auf 5kHz abstimmen. Die Ausgangsspannung an Nadel 9 sollte 0dB sein. 12. Dolby-Wahlschalter auf C stellen und sicherstellen, daß das Ausgangssignalpegel an Nadel 9 von IC803 (L-K) und IC804 (R-K) + 8,4dB±2,5dB beträgt. • Überprüfung der Dolby-B-Typ Entschlüsselungsmerkmale <ol style="list-style-type: none"> 1. Den Meßaufbau zeigt Fig. 20. 2. Gerät auf "wiedergabe" stellen. (Dolby-Wahlschalter ist OUT (AUS).) 3. Dem NF-Eingang ein 1kHz-Signal zuführen. 4. Abschwächer so abstimmen, daß die Ausgangsspannung an TP701 (L-K) und TP801 (R-K) 12,3mV beträgt. 5. Den Dolby-Wahlschalter auf B stellen. Sicherstellen, daß das Ausgangssignalpegel an der LINE OUT -6dB±2,5dB beträgt. 6. Dolby-Wahlschalter ausschalten und die Frequenz auf 5kHz abstimmen. Das Ausgangssignal an der LINE OUT sollte 0dB betragen. 7. Dolby-Wahlschalter auf B stellen und sicherstellen, daß das Ausgangssignalpegel an der LINE OUT -10dB±2,5dB beträgt. • Überprüfung der Dolby-C-Typ Entschlüsselungsmerkmale <ol style="list-style-type: none"> 8. Obige Stufen 1 bis 5 wiederholen. 9. Dolby-Wahlschalter auf C stellen und sicherstellen, daß das Ausgangssignalpegel an der LINE OUT -19dB±2,5dB beträgt. 10. Dolby-Wahlschalter ausschalten und die Frequenz auf 5kHz abstimmen. Die Ausgangsspannung an der LINE OUT sollte 0dB sein. 11. Dolby-Wahlschalter auf C stellen und sicherstellen, daß das Ausgangssignalpegel an der LINE OUT -16dB±2,5dB beträgt. 		
● Pegeljustierung von "TEST OSC."	Bedingung: • Aufnahme • Eingangs-Wahlschalter ...400Hz/12,5kHz	Meßgerät: • Röhrenvoltmeter • Oszillograph
<ol style="list-style-type: none"> 1. Den Meßaufbau zeigt Fig. 21. 2. Die Betriebsart auf Aufnahmepause umschalten und anschließend den Eingangs-Wahlschalter auf "400Hz/12,5kHz" einstellen. 3. VR901 so justieren, daß die Ausgangsleistung des rechten Kanals (12,5kHz) im Vergleich mit 400Hz (linker Kanal) innerhalb 0,5dB liegt. 		

Ⓜ Fluoreszenzmeter	Bedingung: • Aufnahme • Eingangsregler...MAX	Meßgerät: • Röhrenvoltmeter • Abschwächer • NF-Generator
<ul style="list-style-type: none"> • Überprüfung des Fluoreszenzmeters Um die Genauigkeit des Fluoreszenzmeters zu überprüfen, die Ausgangsspannung an den Testpunkten [TP701 (L-K), TP702 (R-K)] messen. <ol style="list-style-type: none"> 1. Den Meßaufbau zeigt Fig. 22. 2. Wie in Fig. 23 gezeigt TP301 an Masse anschließen. 3. In Betriebsart "Aufnahme-Pause" 1kHz (-24dB) Signal an den NF-Eingang geben. 4. Abschwächer so abstimmen, daß der Ausgangspegel an den Testpunkten [TP701 (L-K), TP702 (R-K)] 0,28V ist. • Überprüfung des FL-Meters 0dB Segment-Anzeige ON/OFF Den Ausgangspegel an den Testpunkten [TP701 (L-K), TP702 (R-K)] von 0,28V -1dB (= 250mV) auf 0,28V + 1dB (= 310mV) durch Abstimmung des Abschwächers verändern und prüfen, ob die 0dB Segment-Anzeige des FL-Meters von OFF auf ON wechselt. • Überprüfung des FL-Meters -40dB Segment-Anzeige ON/OFF Senken des Signalpegels von 28dB unter den Standard-Eingangspegel (-24dB-28dB = -52dB = 2,5mV) und weiterhin den Pegel 12dB (-52dB-12dB = 64dB = 0,63mV) durch Abstimmung des Abschwächers senken. Beim Senken des Pegels, wie oben beschrieben, sicherstellen, daß nur die -40dB-Anzeige aufleuchtet oder bei niedrigstem Stand erlischt. • Justierung des FL-Meters <ol style="list-style-type: none"> 1. Den Meßaufbau zeigt Fig. 22. 2. Wie in Fig. 23 gezeigt TP301 an Masse anschließen. 3. In Betriebsart "Aufnahme-Pause" 1kHz (-24dB) Signal an den NF-Eingang geben. 4. Abschwächer so abstimmen, daß der Ausgangspegel an den Testpunkten [TP701 (L-K), TP702 (R-K)] 0,28V beträgt. • Justierung auf -40dB <ol style="list-style-type: none"> 5. Abschwächer so abstimmen, daß der in Stufe 4 abgestimmte Pegel um 40dB vermindert wird. 6. Zu diesem Zeitpunkt prüfen, ob der -40dB Anzeiger abgeschwächt leuchtet (mittelhell, zwischen ganz hell und erlöscht: siehe Fig. 24). 7. Wenn der Anzeiger nicht, wie in Stufe 6 beschrieben, abgeschwächt leuchtet, VR9 abstimmen. • Justierung auf 0dB <ol style="list-style-type: none"> 8. Den Zustand von Stufe 4 herstellen. Ausgangspegel auf 0,28V an den Testpunkten [TP701 (L-K), TP702 (R-K)] festsetzen. 9. Zu diesem Zeitpunkt prüfen, ob der 0dB Anzeiger abgeschwächt aufleuchtet (mittelhell, zwischen ganz hell und erlöscht siehe Fig. 24). 10. Wenn nicht korrekt, VR301 abstimmen. 11. Einstellungen und Prüfungen der Stufen 4, 5, 6, 7, 8, 9 und 10 zweibis dreimal wiederholen. 12. Verbindung zwischen TP301 und anschließen, die in Stufe 2 hergestellt wurde, unterbrechen. 		
Ⓝ Justierung und Messung des Capstan-Gleichstrommotors	Bedingung: • Stop	Meßgerät: • Oszillograph
<ol style="list-style-type: none"> 1. Den Meßaufbau zeigt Fig. 25. 2. Zwischen der Mechanismen-Einheit und der Hauptschaltungsplatten-Erdungsleitung anschließen. 3. Spannung anlegen, damit der Capstan rotiert. 4. Überprüfen, ob die gemessene Wellenform gleich ist, wie in Fig. 26 gezeigt. 5. Falls der Verriegelungspunkt nicht bei 3V liegt, ist er mit VR601 auf 3V zu justieren. 6. Falls es nicht möglich ist, den Verriegelungspunkt auf 3V zu justieren, so ist die Justierung nach dem nachstehend aufgeführten Vorgehen durchzuführen. (Die Punkte A und B befinden sich auf der Schaltungsplatte des Direktantriebsmotors.) 		

Ⓞ Justierung der Phaseninterpolations-Schaltung
<ol style="list-style-type: none"> 1. Den Meßaufbau zeigt Fig. 27. 2. Das Metallteil einspeisen. 3. Die Betriebsart auf Aufnahme-Pause umschalten und die Frequenz auf 12,5kHz einstellen.
Ⓞ Taktgeber-Frequenzjustierung des Mikroprozessors
<ol style="list-style-type: none"> 1. Den Meßaufbau zeigt Fig. 28. 2. Überprüfen, ob die Frequenz auf 12,5kHz liegt. 3. Liegt die Frequenz nicht auf 12,5kHz, so ist die Frequenz mit dem Punkt (A) zu justieren. <ol style="list-style-type: none"> (1) Falls sie weniger als 12,5kHz liegt, Punkt (P) zu justieren. (2) Falls sie mehr als 12,5kHz liegt, Punkt (Q) zu justieren.

<p>⊙ Justierung der Phaseninterpolations-Schaltung</p>	<p>Bedingung:</p> <ul style="list-style-type: none"> • Aufnahme • Monitorschalter ...Band-Position 	<p>Meßgerät:</p> <ul style="list-style-type: none"> • Röhrenvoltmeter • NF-Generator • Abschwächer • Oszillograph • Testband (Leerband) ...QZZCRZ für Metall
<p>1. Den Meßaufbau zeigt Fig. 11. 2. Das Metallteil einsetzen und Rechteckwellen von 3kHz (-24dB) zum Aufnehmen an den LINE IN-Eingang speisen. 3. Die Betriebsart auf Bandmithörkontrolle umschalten und anschließend VR5 (linker Kanal) und VR6 (rechter Kanal) so justieren, daß die Ausgangswellenform von LINE OUT den vorgeschriebenen Wert in Fig. 27 erfüllt.</p>		
<p>⊙ Taktgeber-Frequenz-Justierung des Mikroprozessors</p>	<p>Bedingung:</p> <ul style="list-style-type: none"> • Stop 	<p>Meßgerät:</p> <ul style="list-style-type: none"> • Elektronischer Digitalzähler
<p>1. Den Meßaufbau zeigt Fig. 28. 2. Überprüfen, ob die gemessene Frequenz im Bereich 110~150kHz liegt. 3. Liegt die Frequenz nicht in diesem Bereich, so ist wie folgt zu justieren: • Mit dem Punkt (A) offen und (B) kurzgeschlossen, ist die Frequenz zu messen. (Fig. 29) (1) Falls sie weniger als 110Hz beträgt, ist Punkt (A) kurzzuschließen. Falls sie aber 150Hz übersteigt, ist Punkt (P) zu öffnen. (2) Falls sie mehr als 150Hz beträgt, ist Punkt (B) zu öffnen.</p>		

kten [TP701
)] 0,28V ist.
28V + 1dB
nzeige des
,5mV) und
chwächers
aufleuchtet
R-K)] 0,28V
n ganz hell
-K), TP702
n ganz hell
nach dem
chaltungs-

METODOS DE AJUSTE Y MEDIDA

RS-B100 ESPAÑOL

Sírvase utilizarse junto con manual de servicio para el modelo No. RS-B100.

NOTAS: Colocar los interruptores y controles en las posiciones siguientes a no ser que se especifique lo contrario:

- Asegurarse de que las cabezas estén limpias.
- Asegurarse de que los cabrestantes y los rodillos presores estén limpios.
- Temperatura ambiente aconsejable: 20±5°C (68±9°F)
- Interruptor de comienzo de temporizador: OFF
- Controles del nivel de entrada: Máximo
- Control del nivel de salida: Máximo
- Interruptor NR (de reducción de ruido): OUT

A Ajuste de azimut de las cabezas	Condición: • Modo de reproducción • Modo de cinta normal	Equipo: • VTVM • Osciloscopio • Cinta de prueba (azimut) ...QZZCFM
<p>Ajuste del equilibrio de salida L-CH/R-CH (canal izquierdo/canal derecho)</p> <ol style="list-style-type: none"> 1. Efectuar las conexiones como muestra la Fig. 2. 2. Reproducir la señal de 8kHz desde la cinta de prueba (QZZCFM). Ajustar el tornillo del azimut (B) mostrado en la Fig. 3 para conseguir los máximos niveles de salida L-CH y R-CH. Cuando los niveles de salida de L-CH y R-CH no están al máximo, al mismo tiempo, reajustar de la siguiente forma: 3. Girar el tornillo del azimut (B) mostrado en la Fig. 3 para encontrar los ángulos A y C (puntos en los que se obtienen los niveles de salida en cresta para los canales izquierdo y derecho. Localizar después el ángulo B entre los ángulos A y C; por ej., el punto en el que las salidas L-CH y R-CH estén equilibradas. (Consultar las Fig. 3 y 4) <p>Ajuste de fase de L-CH/R-CH</p> <ol style="list-style-type: none"> 4. Efectuar las conexiones como muestra la Fig. 5. 5. Reproducir la señal de 8kHz desde la cinta de prueba (QZZCFM). Ajustar el tornillo del azimut (en avance) mostrado en la Fig. 3 de forma que las agujas de los dos VTVM oscilen hasta el máximo y una forma de onda de Lissajoues, tal como la ilustrada en la Fig. 6, se obtenga en el osciloscopio. 6. Después del ajuste, bloquear el tornillo de ajuste de la cabeza con laca. 		
B Velocidad de la cinta	Condición: • Modo de reproducción	Equipo: • Contador digit electrónico • Cinta de prueba ...QZZCWAT
<p>Exactitud de la velocidad de cinta</p> <ol style="list-style-type: none"> 1. La conexión del equipo de prueba se muestra en Fig. 7. 2. Reproducir la cinta de prueba (QZZCWAT 3.000Hz), y suministrar una señal de reproducción al contador digital electrónico. 3. Medir esta frecuencia. 4. Sobre la base de 3.000Hz, determinar el valor de la exactitud mediante la siguiente fórmula: $\text{Exactitud de la velocidad de cinta} = \frac{f-3.000}{3.000} \times 100(\%) \text{ donde } f = \text{valor medido}$ 5. Tomar medida en la sección media de la cinta. <p style="text-align: center;">Valor normal: ±0,3%</p>		
<p>Fluctuación de la velocidad de cinta</p> <p>Efectuar las mediciones de la misma manera que antes (al comienzo, mitad y final de la cinta) y determinar la diferencia entre los valores máximo y mínimo. Calcular de la forma siguiente:</p> $\text{Fluctuación de la velocidad de cinta} = \frac{f_1-f_2}{3.000} \times 100(\%) \quad f_1 = \text{valor máximo}, f_2 = \text{valor mínimo}$ <p style="text-align: center;">Valor normal: menos de 0,15%</p>		

C Respuesta de frecuencia de reproducción	Condición: • Modo de reproducción • Modo de cinta normal	Equipo: • VTVM • Osciloscopio • Cinta de prueba...QZZCFM
<ol style="list-style-type: none"> 1. La conexión del equipo de prueba se muestra en la Fig. 2. 2. Reproducir la cinta de prueba de respuesta de frecuencia (QZZCFM). 3. Medir el nivel de salida a 315Hz, 12,5kHz, 8kHz, 4kHz, 1kHz, 250Hz, 125Hz y 63Hz, y comparar cada nivel de salida con la frecuencia normal de 315Hz, en LINE OUT. 4. Efectuar las medidas para ambos canales. 5. Asegurarse de que el valor medido está comprendido dentro de la gama especificada en el gráfico de la respuesta de frecuencia (mostrado en la Fig. 8). 6. Si la curva no está dentro de las especificaciones del gráfico, ajustar VR3 (L-CH), VR4 (R-CH). 		
D Ganancia de reproducción	Condición: • Modo de reproducción • Modo de cinta normal	Equipo: • VTVM • Osciloscopio • Cinta de prueba...QZZCFM
<ol style="list-style-type: none"> 1. La conexión del equipo de prueba se muestra en la Fig. 2. 2. Reproducir la parte del nivel de grabación normal en la cinta de prueba (QZZCFM 315Hz) y, usando el VTVM, medir el nivel de salida en los puntos de prueba [TP7 (L-CH), TP8 (R-CH)]. 3. Efectuar las medidas para ambos canales. <p style="text-align: center;">Valor normal: 0,28V [0,7±0,08V: en el enchufe LINE OUT]</p> <p>Ajuste</p> <ol style="list-style-type: none"> 1. Si el valor medido no está comprendido dentro del valor normal, ajustar VR1 (L-CH), VR2 (R-CH) (Ver la Fig. 1). 2. Después del ajuste, comprobar de nuevo la "respuesta de frecuencia de reproducción". 		
E Ajuste fino de "LINE IN" (entrada de línea) (Canal-D)	Condición: • Modo de grabación • Selector del monitor ...source	Equipo: • VTVM • Osciloscopio • ATT • Resistor (600Ω) • Oscilador de AF
<ol style="list-style-type: none"> 1. La conexión del equipo de prueba se muestra en la Fig. 9. 2. Colocar la UNIDAD en el modo de grabación. 3. Suministrar una señal de 1kHz desde el oscilador de AF a través de ATT [-10dB (≈0,3V)] a LINE IN. 4. Ajustar el controles del nivel de entrada en la SALIDA DE LINEA (LINE OUT) lleque a ser 0,4V. 5. Si el valor medido no está comprendido dentro del valor normal, ajustar VR101. 		
F Corriente de borrado	Condición: • Modo de grabación • Modo de cinta metal	Equipo: • VTVM • Osciloscopio
<ol style="list-style-type: none"> 1. La conexión del equipo de prueba se muestra en la Fig. 10. 2. Apretar los botones de grabación y reproducción y luego, medir el voltaje en el punto de prueba 5. 3. Calcular la corriente de borrado mediante la fórmula siguiente: $\text{Corriente de borrado (A)} = \frac{\text{Voltaje entre ambos terminales de R903}}{1 (\Omega)}$ <p style="text-align: center;">Valor normal = 180±20mA (Metal)</p> <ol style="list-style-type: none"> 4. Si el valor medido no está dentro del valor normal, ajustar VR904. (Ver la Fig. 1) 		

G Respu
frecuen

Nota:
 Antes de m
 ción. (Par
 (Se fija el d
 1. Efectu
 2. Poner
 3. Aplica
 4. Ajusta
 (nivel e
 5. Ajusta
 12,5kH
 6. Reprod
 dentro
 12).
 (Si la d
 Si la c
Ajuste
 Cuand
 se mue
 1) Aum
 2) Rep
 las e
 3) Si la
 repe
Ajuste
 Cuand
 12) tal
 1) Red
 2) Rep
 las e
 3) Si la
 corri
 7. Poner
 8. Cambia
 10kHz,
 mostra
 9. Poner
 gama
 especific
 10. Poner
 1kHz, 5
 compro
 para la
 11. Asegur
 cuando
 • Leer l
 la cor

Ⓒ Respuesta de frecuencia total

Condición:

- Modo de reproducción/grabación
- Modo de cinta normal
- Modo de cinta CrO₂
- Modo de cinta Metal
- Control de nivel de entrada...MAX

Equipo:

- VTVM
- ATT
- Oscilador de AF
- Osciloscopio
- Resistor (600Ω)
- Cinta de prueba (cinta en blanco de referencia)
 - ...QZZCRA para Normal
 - ...QZZCRX para CrO₂
 - ...QZZCRZ para Metal

Nota:

Antes de medir y ajustar la respuesta de frecuencia total, asegurarse de la respuesta de frecuencia de reproducción. (Para el método de medida, sírvase consultar la respuesta de frecuencia de reproducción). (Se fija el compensador de grabación.)

1. Efectuar las conexiones tal como se muestra en la Fig. 11.
2. Poner la UNIDAD en el modo de cinta normal y cargar la cinta de prueba (QZZCRA).
3. Aplicar una señal de 1kHz desde el oscilador de AF a través de ATT a LINE IN.
4. Ajustar el ATT de forma que el nivel de entrada sea de -20dB por debajo del nivel estándar de grabación (nivel estándar de grabación = 0VU).
5. Ajustar el oscilador de AF para generar señales de 1kHz, 50Hz, 100Hz, 200Hz, 500Hz, 4kHz, 8kHz, 10kHz y 12,5kHz y grabar, estas señales en la cinta de prueba.
6. Reproducir las señales grabadas en el paso 6, y comprobar si la curva de respuesta de frecuencia está dentro de los límites mostrados en el gráfico de respuesta de frecuencia total para las cintas normales (Fig. 12).

(Si la curva está dentro de las especificaciones del gráfico, seguir con los pasos 7, 8 y 9).
Si la curva no está dentro de las especificaciones del gráfico, ajustar de la forma siguiente:

Ajuste A:

Cuando la curva excede las especificaciones del gráfico de respuesta de frecuencia total (Fig. 12) tal como se muestra en la Fig. 13.

- 1) Aumentar la corriente de polarización girando VR109 (L-CH) y, VR110 (R-CH). (Ver la Fig. 1 de la página 8).
- 2) Repetir los pasos 5 y 6 para confirmación. (Seguir con los pasos 7, 8 y 9 si la curva está ahora dentro de las especificaciones del gráfico de la Fig. 12).
- 3) Si la curva todavía excede las especificaciones (Fig. 12), aumentar aún más la corriente de polarización y repetir los pasos 5 y 6.

Ajuste B:

Cuando la curva está por debajo de las especificaciones del gráfico de respuesta de frecuencia total (Fig. 12) tal como se muestra en la Fig. 14.

- 1) Reducir la corriente de polarización girando VR109 (L-CH) y VR110 (R-CH).
- 2) Repetir los pasos 5 y 6 para confirmación. (Seguir con los pasos 7, 8 y 9 si la curva está ahora dentro de las especificaciones del gráfico de la Fig. 12.)
- 3) Si la curva todavía está por debajo de las especificaciones del gráfico (Fig. 12), reducir aún más la corriente de polarización y repetir los pasos 5 y 6.
7. Poner la UNIDAD en el modo de cinta CrO₂.
8. Cambiar la cinta de prueba a QZZCRX y grabar señales de 1kHz, 50Hz, 100Hz, 200Hz, 500Hz, 4kHz, 8kHz, 10kHz, 12,5kHz y 15kHz. Luego, reproducir las señales y comprobar si la curva está dentro de los límites mostrados en el gráfico de respuesta de frecuencia total para las cintas CrO₂ (Fig. 15).
9. Poner cinta CrO₂ y comprobarlo de la misma manera como mencionado arriba. Si no está dentro de la gama especificada, ajustar VR903 (tanto para el canal-L como para el canal-D) para hacerlo como especificado.
10. Poner la UNIDAD en modo de cinta a Metal y cambiar la cinta de prueba a QZZCRZ, y grabar señales de 1kHz, 50Hz, 100Hz, 200Hz, 500Hz, 4kHz, 8kHz, 10kHz, 12,5kHz y 15kHz. Luego, reproducir las señales y comprobar si la curva está dentro de los límites mostrados en el gráfico de respuesta de frecuencia total para las cintas de Metal (Fig. 15).
11. Asegurarse de que las corrientes de polarización sean aproximadamente las que se indican a continuación cuando el aparato esté colocado en un modo de cinta distinto.

• Leer la tensión en el VTVM entre tierra y el punto de prueba (TP901 para L-CH y TP902 para R-CH) y calcular la corriente de polarización según la siguiente fórmula:

$$\text{Corriente de polarización (A)} = \frac{\text{Valor leído en el VTVM (V)}}{10 (\Omega)}$$

Unos 460μA (posición Normal)
Valor normal: Unos 620μA (posición CrO₂)
Unos 1100μA (posición Metal)

Ⓓ Ganancia total

Condición:

- Modo de reproducción/grabación
- Modo de cinta Normal
- Controles del nivel de entrada...MAX.
- Nivel de entrada normal:
 - MIC-72±4dB
 - LINE IN.....-24±4dB

Equipo:

- VTVM
- Oscilador de AF
- ATT
- Osciloscopio
- Resistor (600Ω)
- Cinta de prueba (cinta en blanco de referencia)
 - ...QZZCRA para Normal

1. La conexión del equipo de prueba se muestra en la Fig. 16.
2. Cargar la cinta normal en blanco de referencia (QZZCRA).
3. Poner el aparato en el modo grabación.
4. Suministrar una señal 1kHz (-24dB) desde el oscilador de AF a través de ATT a LINE IN (ENTRADA DE LINEA).
5. Ajustar el ATT hasta que el nivel del monitor en LINE OUT (SALIDA DE LINEA) llega a ser 0,7V.
6. Reproducir una cinta grabada y asegurarse de que el nivel de salida en LINE OUT llega a ser 0,42V.
7. Si el valor medido no es de 0,7V±1dB, ajustarlo con VR105 (L-CH), VR106 (R-CH).
8. Repetir desde el punto (2).

Ⓔ dbx Ganancia total Antes del ajuste, asegurarse de que la ganancia total en modalidad "NR OUT" está dentro de la gama especificada.

Condición:

- Modo de reproducción/grabación
- Modo de cinta Normal
- Controles del nivel de entrada...MAX.
- Selector de reducción de ruido...cinta dbx

Equipo:

- VTVM
- Oscilador de AF
- ATT
- Osciloscopio
- Resistor (600Ω)
- Cinta de prueba (cinta en blanco de referencia)
 - ...QZZCRA para Normal

1. La conexión del equipo de prueba se muestra en la Fig. 16.
2. Colocar el selector del monitor en la posición "source" (fuente).
3. Cargar la cinta normal en blanco de referencia (QZZCRA).
4. Poner el aparato en el modo grabación.
5. Suministrar una señal 1kHz (-24dB) desde el oscilador de AF a través de ATT a LINE IN (ENTRADA DE LINEA).
6. Ajustar el ATT hasta que el nivel del monitor en LINE OUT (SALIDA DE LINEA) llega a ser 0,7V.
7. Colocar el selector del monitor en la posición "Tape" (cinta).
8. Reproducir una cinta grabada y asegurarse de que el nivel de salida en LINE OUT llega a ser 0,42V.
9. Si el valor medido no es de 0,7V±35mV, ajustarlo con VR701 (L-CH), VR702 (R-CH).
10. Repetir desde el punto (2).

Ⓕ Ajuste del tiempo de recuperación de ataque (circuito dbx)

Condición:

- Modo de grabación
- Controles de nivel de entrada...MAX
- Selector de reducción de ruido...cinta dbx

Equipo:

- VTVM
- ATT
- Oscilador de AF
- Voltímetro de CC

— ENCODER —

1. Hacer las conexiones que se muestran en la Fig. 17, y suministrar una señal de 1kHz-27dB desde LINE IN. Colocar también el selector de reducción de ruido en la posición de cinta dbx.
2. Colocar la unidad en el modo de grabación, y ajustar ATT de forma que el nivel de la señal en C117 (L-CH) y C118 (R-CH) sea de 300mV.
3. Leer el voltaje en el voltímetro de CC.

VALOR DE REFERENCIA: 15±0,5mV

4. Si el valor medido no está comprendido dentro del valor de referencia, ajustar VR800 (Ver la Fig. 1).

— DECODER —

1. Hacer las conexiones que se muestran en la Fig. 18, y suministrar una señal de 1kHz-27dB desde LINE IN. Colocar también el selector de reducción de ruido en la posición de cinta dbx.
2. Colocar la unidad en el modo de grabación, y ajustar ATT de forma que el nivel de la señal en C35 (L-CH) y C36 (R-CH) sea de 300mV.
3. Leer el voltaje en el voltímetro de CC.

VALOR DE REFERENCIA: 15±0,5mV

4. Si el valor medido no está comprendido dentro del valor de referencia, ajustor VR700 (Ver la Fig. 1).

Ⓚ **Circuito Dolby de reducción de ruido (NR)**

Condición:

- Modo de grabación
- Interruptor Dolby NR...IN/OUT
- Interruptor selector del Dolby NR...B/C

Equipo:

- VTVM
- ATT
- Resistor (600Ω)
- Oscilador de AF
- Osciloscopio

• Comprobación de las características del ENCODER (condificador) tipo Dolby B.

1. Efectuar las conexiones según se muestra en la Fig. 19.
 2. Colocar la unidad en el modo de grabación (el interruptor selector NR está en OUT).
 3. Aplicar una señal de 1kHz a LINE IN.
 4. Ajustar el ATT de forma que el nivel de salida en TP801 (L-CH) y TP802 (R-CH) sea de 12,3mV.
 5. El nivel de salida en la clavija 9 debe ser también 12,3mV. (Dejar que 12,3mV sea igual a 0dB para este ajuste).
 6. Colocar el interruptor selector NR en B, y asegurarse de que el nivel de la señal de salida en el terminal 9 del IC803 (L-CH) e IC804 (R-CH) sea de +6dB±1,5dB.
 7. Colocar el interruptor NR en OUT y ajustar la frecuencia a 5kHz. El nivel de la señal de salida en el terminal 9 deberá ser de 0dB.
 8. Colocar el interruptor selector NR en B y asegurarse de que el nivel de la señal de salida en el terminal 9 del IC803 (L-CH) e IC804 (R-CH) sea de +8dB±2,5dB.
- Comprobación de las características del codificador tipo Dolby C.
9. Repetir los pasos 1 a 5 anteriores.
 10. Colocar el interruptor selector NR en C y asegurarse de que el nivel de la señal de salida en el terminal 9 del IC803 (L-CH) e IC804 (R-CH) sea de +11,4dB±1dB.
 11. Colocar el interruptor selector NR en la posición OUT y ajustar la frecuencia a 5kHz. La señal de salida en el terminal 9 deberá ser de 0dB.
 12. Colocar el interruptor selector NR en C, y asegurarse de que el nivel de la señal de salida del terminal 9 del IC803 (L-CH) e IC804 (R-CH) sea de +8,4dB±2,5dB.

• Comprobación de las características del DECODE tipo Dolby B.

1. Efectuar las conexiones según se muestra en la Fig. 20.
2. Colocar la unidad en el modo de reproducción (el interruptor selector NR está en OUT).
3. Aplicar una señal de 1kHz a LINE IN.
4. Ajustar el ATT de forma que el nivel de salida en TP701 (L-CH) y TP801 (R-CH) sea de 12,3mV.
5. Colocar el interruptor selector NR en B, y asegurarse de que el nivel de la señal de salida en la SALIDA DE LINEA (LINE OUT) sea de -6dB±2,5dB.
6. Colocar el interruptor NR en OUT y ajustar la frecuencia a 5kHz. El nivel de la señal de salida en el terminal 14 deberá ser de 0dB.
7. Colocar el interruptor selector NR en B y asegurarse de que el nivel de la señal de salida en la SALIDA DE LINEA (LINE OUT) sea de -10dB±2,5dB.

• Comprobación de las características del DECODE tipo Dolby C.

8. Repetir los pasos 1 a 5 anteriores.
9. Colocar el interruptor selector NR en C y asegurarse de que el nivel de la señal de salida en la SALIDA DE LINEA (LINE OUT) sea de -19dB±2,5dB.
10. Colocar el interruptor selector NR en la posición OUT y ajustar la frecuencia a 5kHz. La señal de salida en la SALIDA DE LINEA (LINE OUT) deberá ser de 0dB.
11. Colocar el interruptor selector NR en C, y asegurarse de que el nivel de la señal de salida la SALIDA DE LINEA (LINE OUT) sea de -16dB±2,5dB.

Ⓛ **Ajuste de nivel de OSC. DE PRUEBA**

Condición:

- Modo grabación
- Selector de entrada ...400Hz/12,5kHz

Equipo:

- VTVM
- Osciloscopio

1. La conexión del equipo de prueba se muestra en Fig. 21.
2. Cambiar la modalidad a pausa de grabación, luego poner el selector de entrada a 400Hz/12,5kHz.
3. Ajustar VR901 de manera que la salida de canal-D (12,5kHz) esté dentro de ±0,5dB como comparado con 400Hz (Canal-I).

Ⓜ **Medidor fluorescente**

Condición:

- Modo grabación
- Controles del nivel de entrada...MAX

Equipo:

- VTVM
- Oscilador de AF
- ATT

• **Comprobación del medidor fluorescente (FL)**

Para comprobar la precisión del medidor FL, medir el nivel de salida en el punto de prueba [TP701 (L-CH), TP702 (R-CH)].

1. Efectuar las conexiones tal como se muestra (ver la Fig. 22).
2. Conectar un cable entre TP301 y tierra (ver la Fig. 23).
3. En el modo de pausa durante la grabación, aplicar 1kHz (-24dB) a LINE IN.
4. Ajustar el ATT de forma que el nivel de salida en el punto de prueba [TP701 (L-CH), TP702 (R-CH)] sea de 0,28V.

Comprobación del encendido/apagado del segmento 0dB del medidor FL

Cambiar el nivel de salida en el punto de prueba [TP701 (L-CH), TP702 (R-CH)] de 0,28V-1dB (≈250mV) a 0,28V + 1dB (≈310mV) ajustando el atenuador, y comprobar si el estado de apagado del segmento 0dB del medidor FL cambia al estado de encendido.

Comprobación del encendido/apagado del segmento -40dB del medidor FL

Disminuir el nivel de la señal de 28dB por debajo del nivel de entrada normal (-24dB-28dB = -52dB = 2,5mV) y disminuir luego aún más el nivel de 12dB (-52dB-12dB = -64dB = 0,63mV) ajustando el atenuador. Al mismo tiempo que se baja el nivel según se ha descrito arriba, asegurarse de que solamente el segmento de -40dB permanece encendido, luego se atenúa o se apaga al nivel más bajo.

• **Ajuste del medidor fluorescente**

1. Efectuar las conexiones tal como se muestra (ver la Fig. 22).
2. Conectar un cable entre TP301 y tierra (ver la Fig. 23).
3. En el modo de pausa durante la grabación, aplicar 1kHz (-24dB) a LINE IN (ENTRADA DE LINEA).
4. Ajustar ATT de forma que el nivel de salida en el punto de prueba [TP701 (L-CH), TP702 (R-CH)] sea de 0,28V.

Ajuste a -40dB

5. Ajustar ATT de forma que el nivel ajustado en el paso 4 se reduzca en 40dB.
6. En este momento, comprobar si el indicador de -40dB está iluminado a medias (intensidad luminosa intermedia entre intensidad máxima y apagado: ver la Fig. 24).
7. Si el indicador no está iluminado a medias tal como se ha descrito en el paso 6, ajustar VR9.

Ajuste a 0dB

8. Volver a las condiciones del paso 4 (hacer que el nivel de salida en el punto de prueba [TP701 (L-CH), TP702 (R-CH)] sea de 0,28V.
9. En este momento, comprobar si el indicador de 0dB está iluminado a medias (intensidad luminosa intermedia entre intensidad máxima y apagado: ver la Fig. 24).
10. Si no es así, ajustar VR301.
11. Repetir los ajustes y comprobaciones de los pasos 4, 5, 6, 7, 8, 9, y 10, dos o tres veces.
12. Desconectar el cable entre TP301 y tierra que se conectó en el paso 2.

Ⓝ **Ajuste y medición de motor CC de cabrestante**

Condición:

- Modo parada

Equipo:

- Osciloscopio

1. La conexión del equipo de prueba se muestra en la Fig. 25.
2. Conectar entre unidad de mecanismo y línea de tierra de T.C.I. principal.
3. Suministrar energía para girar el cabrestante.
4. Asegurarse de que la forma de onda medida es como mostrada en la Fig. 26.
5. Si el punto de fijación no es de 3V, ajustarlo a 3V mediante VR601.
6. Si no se puede ajustar el punto de fijación a 3V, repetir el ajuste de acuerdo con el procedimiento dado abajo. (Los puntos A y B están ubicados en el T.C.I. de motor AD).

Ⓞ **Ajuste de circ. interpolación**

1. La conexión d
2. Instalar el me para grabar.
3. Cambiar la mo de onda de sa

Ⓟ **Ajuste de fre. de reloj de microcomput**

1. La conexión d
2. Asegurarse de
3. Si la frecuenci
 - Con punto (A)
 - (1) Si es me
 - (2) Si es má

de BA	Condición: • Modo grabación • Selector de entrada ...400Hz/12,5kHz	Equipo: • VTVM • Osciloscopio
<p>equipo de prueba se muestra en Fig. 21. Calidad a pausa de grabación, luego poner el selector de entrada a 400Hz/12,5kHz. De manera que la salida de canal-D (12,5kHz) esté dentro de $\pm 0,5$dB como comparado con</p>		
sciente	Condición: • Modo grabación • Controles del nivel de entrada...MAX	Equipo: • VTVM • Oscilador de AF • ATT
<p>del medidor fluorescente (FL) precisión del medidor FL, medir el nivel de salida en el punto de prueba [TP701 (L-CH), TP702 (R-CH)] de 0,28V. Conexiones tal como se muestra (ver la Fig. 22). Cable entre TP301 y tierra (ver la Fig. 23). Pausa durante la grabación, aplicar 1kHz (-24dB) a LINE IN. De forma que el nivel de salida en el punto de prueba [TP701 (L-CH), TP702 (R-CH)] sea de 0,28V.</p> <p>encendido/apagado del segmento 0dB del medidor FL de salida en el punto de prueba [TP701 (L-CH), TP702 (R-CH)] de 0,28V-1dB (=250mV) a 0,28V (250mV) ajustando el atenuador, y comprobar si el estado de apagado del segmento 0dB del medidor está al estado de encendido.</p> <p>encendido/apagado del segmento -40dB del medidor FL de la señal de 28dB por debajo del nivel de entrada normal (-24dB-28dB = -52dB = 2,5mV) y en más el nivel de 12dB (-52dB-12dB = -64dB = 0,63mV) ajustando el atenuador. Al mismo tiempo, comprobar si el indicador de -40dB está iluminado a medias (intensidad luminosa intermedia máxima y apagado: ver la Fig. 24). Si no está iluminado a medias tal como se ha descrito en el paso 6, ajustar VR9.</p> <p>or fluorescente Conexiones tal como se muestra (ver la Fig. 22). Cable entre TP301 y tierra (ver la Fig. 23). Pausa durante la grabación, aplicar 1kHz (-24dB) a LINE IN (ENTRADA DE LINEA). De forma que el nivel de salida en el punto de prueba [TP701 (L-CH), TP702 (R-CH)] sea de 0,28V. De forma que el nivel ajustado en el paso 4 se reduzca en 40dB. Entonces, comprobar si el indicador de -40dB está iluminado a medias (intensidad luminosa intermedia máxima y apagado: ver la Fig. 24). Si no está iluminado a medias tal como se ha descrito en el paso 6, ajustar VR9.</p> <p>Condiciones del paso 4 (hacer que el nivel de salida en el punto de prueba [TP701 (L-CH), TP702 (R-CH)] sea de 0,28V). Entonces, comprobar si el indicador de 0dB está iluminado a medias (intensidad luminosa intermedia máxima y apagado: ver la Fig. 24). Si no está iluminado a medias tal como se ha descrito en el paso 6, ajustar VR301. Repetir los pasos y comprobaciones de los pasos 4, 5, 6, 7, 8, 9, y 10, dos o tres veces. Cable entre TP301 y tierra que se conectó en el paso 2.</p>		
ión de	Condición: • Modo parada	Equipo: • Osciloscopio
<p>equipo de prueba se muestra en la Fig. 25. Calidad de mecanismo y línea de tierra de T.C.I. principal. Gira para girar el cabrestante. De la forma de onda medida es como mostrada en la Fig. 26. Si la tensión no es de 3V, ajustarlo a 3V mediante VR601. Ajustar el punto de fijación a 3V, repetir el ajuste de acuerdo con el procedimiento dado. Los puntos A y B están ubicados en el T.C.I. de motor AD).</p>		

ⓐ Ajuste de circuito de interpolación de fase	Condición: • Modo de grabación • Selector del monitor ...cinta	Equipo: • VTVM • Oscilador de AF • ATT • Osciloscopio • Cinta de prueba (cinta en blanco de referencia) ...QZZCRZ para Metal
<ol style="list-style-type: none"> 1. La conexión del equipo de prueba se muestra en la Fig. 11. 2. Instalar el metal en su lugar y aplicar ondas rectangulares de 3kHz (-24dB) a "LINE IN" (entrada de línea) para grabar. 3. Cambiar la modalidad a monitor de cinta, luego ajustar VR5 (Canal-I) y VR6 (Canal-D) de manera que la forma de onda de salida de "LINE OUT" (salida de línea) satisfaga la especificación mostrada en la Fig. 27. 		
ⓑ Ajuste de frecuencia de reloj de microcomputador	Condición: • Modo parada	Equipo: • Contador digital electrónico
<ol style="list-style-type: none"> 1. La conexión del equipo de prueba se muestra en Fig. 28. 2. Asegurarse de que la frecuencia medida está en una gama de 110~115kHz. 3. Si la frecuencia no está dentro de esta gama, ajustar como sigue: <ul style="list-style-type: none"> • Con punto (A) abierto y (B) cortocircuitado, medir la frecuencia. (Fig. 29) <ol style="list-style-type: none"> (1) Si es menos de 110Hz, cortocircuitar el punto (A). Como resultado, si excede 150Hz, abrir el punto (B). (2) Si es más de 150Hz, abrir el punto (B). 		

METHODES DES MEASURES ET REGLAGES

RS-B100 FRANCAIS

Ceci est à utiliser conjointement avec le manuel d'entretien du modèle No. RS-B100.

REMARQUES: Placer les interrupteurs et les contrôles dans les positions suivantes, sauf indication contraire.

- Vérifier que les têtes soient propres.
- Vérifier que le cabestan et le galet presseur soient propres.
- Température ambiante admissible: $20 \pm 5^\circ\text{C}$
- Interrupteur de démarrage de la minuterie: OFF
- Contrôles de niveau d'entrée: Maximum
- Contrôle de niveau de sortie: Maximum
- Interrupteur de réduction de bruit: OUT
- Contrôle de l'équilibre: Centre

A Réglage de l'azimut de tête	Condition: <ul style="list-style-type: none"> • Mode de lecture • Mode de bande normale 	Equipement: <ul style="list-style-type: none"> • Voltmètre électronique • Oscilloscope • Bande étalon (azimut) ...QZZCFM
Réglage de l'équilibre de la sortie au canal gauche/canal droit <ol style="list-style-type: none"> 1. Brancher les appareils comme indiqué dans la Fig. 2. 2. Reproduire le signal de 8kHz de la bande étalon (QZZCFM). Régler la vis d'azimutage (B) indiquée dans la Fig. 3 pour obtenir les niveaux de sortie maximum pour les canaux gauche et droit. Lorsque les niveaux de sortie des canaux gauche et droit ne sont pas simultanément à leur maximum, les régler à nouveau de la façon suivante. 3. Tourner la vis d'azimutage (B) indiquée dans la Fig. 3 pour obtenir les angles A et C (points où les niveaux de sortie de crête pour les canaux gauche et droit sont obtenus respectivement). Localiser ensuite l'angle B entre les angles A et C, autrement dit, en un point où les niveaux de sortie des canaux gauche et droit atteignent tous les deux leur maximum. (Voir les Fig. 3 et 4.) 		
Réglage de phase canal gauche/canal droit <ol style="list-style-type: none"> 4. Brancher les appareils comme indiqué dans la Fig. 5. 5. Reproduire le signal de 8kHz de la bande étalon (QZZCFM). Régler la vis d'azimutage (Avant) indiquée dans la Fig. 6, de sorte que les aiguilles des deux voltmètres électroniques oscillent au maximum, et qu'on obtienne sur l'oscilloscope une forme d'onde semblable à celle indiquée dans la Fig. 6. 6. Après réglage, bloquer la vis de réglage de la tête avec un peu de vernis. 		
E Vitesse de défilement	Condition: <ul style="list-style-type: none"> • Mode de lecture 	Equipement: <ul style="list-style-type: none"> • Fréquence-mètre numérique • Bande étalon...QZZCWAT
Précision de la vitesse de défilement <ol style="list-style-type: none"> 1. Brancher les appareils comme indiqué dans la Fig. 7. 2. Lire la bande étalon (QZZCWAT, 3000Hz) et appliquer le signal de lecture au fréquence-mètre numérique. 3. Mesurer sa fréquence. 4. Sur la base de 3000Hz, déterminer la valeur à l'aide de la formule. $\text{Précision de vitesse} = \frac{f - 3000}{3000} \times 100(\%)$ avec f = valeur mesurée. 5. Effectuer la mesure sur la partie médiane de la bande. <div style="border: 1px solid black; padding: 2px; width: fit-content; margin: 5px auto;"> Valeur standard: $\pm 0,3\%$ </div> 		
Fluctuations de vitesse de défilement <p>Faire les mesures de la même façon que ci-dessus (au début, au milieu et en fin de bande) et déterminer la différence entre les valeurs maximale et minimale, puis calculer comme suit.</p> $\text{Fluctuations de vitesse} = \frac{f_1 - f_2}{3000} \times 100(\%)$ <p>f_1 = valeur maximale f_2 = valeur minimale</p> <div style="border: 1px solid black; padding: 2px; width: fit-content; margin: 5px auto;"> Valeur standard: 0,15% </div>		

G Réponse en fréquence à la lecture	Condition: <ul style="list-style-type: none"> • Mode de lecture • Mode de bande normale • Contrôle de niveau de sortie ...MAX 	Equipement: <ul style="list-style-type: none"> • Voltmètre électronique • Oscilloscope • Bande étalon ...QZZCFM
<ol style="list-style-type: none"> 1. Brancher les appareils comme indiqué dans la Fig. 2. 2. Lire la portion de réponse en fréquence de la bande étalon (QZZCFM). 3. Mesurer les niveaux de sortie à 315Hz, 12,5kHz, 8kHz, 4kHz, 1kHz, 250Hz, 125Hz et 63Hz puis comparer chaque niveau de sortie avec la fréquence de sortie 315Hz à LINE OUT. 4. Effectuer les mesures sur les deux canaux. 5. Vérifier que les valeurs mesurées se situent dans la bande spécifiée de la courbe de réponse en fréquence. (Voir Fig. 8). 6. Si la courbe ne correspond pas aux spécifications du tableau, régler VR3 (canal gauche) ou VR4 (canal droit). 		
D Gain à la lecture	Condition: <ul style="list-style-type: none"> • Mode de lecture • Mode de bande normale 	Equipement: <ul style="list-style-type: none"> • Voltmètre électronique • Oscilloscope • Bande étalon...QZZCFM
<ol style="list-style-type: none"> 1. Brancher les appareils comme indiqué dans la Fig. 2. 2. Lire la partie "niveau standard d'enregistrement de la bande étalon (QZZCFM 315Hz) et, au moyen du voltmètre électronique, mesurer le niveau de sortie aux points de coupure [TP7 pour le canal gauche, TP8 pour le canal droit]. 3. Effectuer les mesures sur les deux canaux. <div style="border: 1px solid black; padding: 2px; width: fit-content; margin: 5px auto;"> Valeur standard: 0,28V ($0,7 \pm 0,08\text{V}$ à la borne LINE OUT) </div> Réglage <ol style="list-style-type: none"> 1. Si la valeur mesurée ne correspond pas à la valeur standard, régler VR1 (canal gauche) ou VR2 (canal droit). (Voir Fig. 1). 2. Après réglage, vérifier à nouveau la "réponse en fréquence à la lecture". 		
E Réglage précis de l'ENTREE EN LIGNE (LINE IN) (Canal de droite)	Condition: <ul style="list-style-type: none"> • Mode d'enregistrement • Commutateur de contrôle ...Position source 	Equipement: <ul style="list-style-type: none"> • Voltmètre électronique • Atténuateur • Oscillateur • Oscilloscope • Résistance (600Ω)
<ol style="list-style-type: none"> 1. Brancher les appareils comme indiqué dans la Fig. 9. 2. Placez l'appareil en mode d'enregistrement. 3. Appliquez un signal à 1kHz du générateur AF, à travers l'atténuateur [-10dB ($\approx 0,3\text{V}$)] à l'entrée LINE IN. 4. Régler commande de niveau d'entrée de sortie à la fiche "LINE OUT" devienne 0,7V. 5. Si la valeur mesurée n'est pas comprise dans la valeur standard, régler VR101. 		
F Courant d'effacement	Condition: <ul style="list-style-type: none"> • Mode d'enregistrement • Mode de bande métallique 	Equipement: <ul style="list-style-type: none"> • Voltmètre électronique • Oscilloscope
<ol style="list-style-type: none"> 1. Brancher les appareils comme indiqué dans la Fig. 10. 2. Appuyer sur les boutons d'enregistrement et de lecture et mesurer le voltage au point de coupure 5. 3. Calculer le courant d'effacement au moyen de la formule suivante: $\text{Courant d'effacement (A)} = \frac{\text{Voltage à la résistance R903}}{1 (\Omega)}$ <div style="border: 1px solid black; padding: 2px; width: fit-content; margin: 5px auto;"> Valeur standard: 180\pm20mA (bande métallique) </div> <ul style="list-style-type: none"> • Si la valeur mesurée n'est pas comprise dans la valeur standard, régler VR305 (Voir Fig. 1). 		

G Réponse globale
Remarque: Avant de mesurer, assurez-vous que la compensation est correcte (pour le compensateur). (Le compensateur doit être réglé sur "LINE"). <ol style="list-style-type: none"> 1. Brancher les appareils comme indiqué dans la Fig. 2. 2. Placer l'U... à la fréquence de 12,5kHz. 3. Appliquer le signal. 4. Régler l'atténuateur à son maximum. 5. Régler le niveau de sortie à son maximum. 6. Reproduire le signal de 12,5kHz et mesurer le niveau de sortie au point de coupure (TP7 pour le canal gauche, TP8 pour le canal droit). (Si la courbe ne correspond pas aux spécifications du tableau, régler VR3 (canal gauche) ou VR4 (canal droit).) Réglage Lorsque le niveau de sortie n'est pas à son maximum, régler VR1 (canal gauche) ou VR2 (canal droit). <ol style="list-style-type: none"> 1) Augmenter le niveau de sortie. 2) Répéter les mesures. 3) Si la courbe ne correspond pas aux spécifications du tableau, régler VR3 (canal gauche) ou VR4 (canal droit). Réglage Lorsque le niveau de sortie n'est pas à son maximum, régler VR1 (canal gauche) ou VR2 (canal droit). <ol style="list-style-type: none"> 1) Réduire le niveau de sortie. 2) Répéter les mesures. 3) Si la courbe ne correspond pas aux spécifications du tableau, régler VR3 (canal gauche) ou VR4 (canal droit). <ol style="list-style-type: none"> 7. Placer l'U... à la fréquence de 12,5kHz. 8. Enlever la compensation. 9. Reproduire le signal de 12,5kHz et mesurer le niveau de sortie au point de coupure (TP7 pour le canal gauche, TP8 pour le canal droit). 10. Placer l'U... à la fréquence de 12,5kHz et mesurer le niveau de sortie au point de coupure (TP7 pour le canal gauche, TP8 pour le canal droit). 11. Confirmer que le niveau de sortie est à son maximum.

Ⓢ Réponse de fréquence globale

Condition:

- Mode enregistrement/lecture
- Mode de bande normale
- Mode de bande CrO₂
- Mode de bande métallique
- Contrôles de niveau d'entrée...MAX

Equipement:

- Voltmètre électronique
- Atténuateur
- Oscillateur
- Oscilloscope
- Résistance (600Ω)
- Bande étalon vierge
 - ...QZZCRA pour bande normale
 - ...QZZCRX pour bande CrO₂
 - ...QZZCRZ pour bande métallique

Remarque:

Avant de mesurer et régler la réponse de fréquence globale vérifier que la réponse en fréquence à la lecture soit correcte (pour la méthode de mesure, se reporter au paragraphe intitulé "Réponse en fréquence à la lecture"). (Le compensateur d'enregistrement est fixe.)

1. Brancher les appareils comme indiqué dans la Fig. 11.
2. Placer l'UNITE en mode pour bande normale, et introduire la bande étalon vierge normale (QZZCRA).
3. Appliquer le signal de 1kHz de l'oscillateur AF à la borne LINE IN, par l'intermédiaire de l'atténuateur.
4. Régler l'atténuateur de sorte que le niveau d'entrée soit de 20dB en-dessous du niveau d'enregistrement standard (niveau d'enregistrement standard = 0VU).
5. Régler l'oscillateur AF pour produire des signaux de 50Hz, 100Hz, 200Hz, 500Hz, 1kHz, 4kHz, 8kHz, 10kHz et 12,5kHz et enregistrer ces signaux sur la bande étalon.
6. Reproduire les signaux enregistrés dans la phase 6, et vérifier si la courbe de réponse de fréquence se trouve dans les limites indiquées par la courbe de réponse de fréquence globale pour bandes normales (Fig. 12).
(Si la courbe est comprise dans les spécifications, passer aux phases 7, 8 et 9).
Si la courbe ne correspond pas aux spécifications du tableau, régler comme suit.

Réglage (A):

Lorsque la courbe dépasse les spécifications du tableau de réponse de fréquence globale (Fig. 12), comme indiqué dans la Fig. 13.

- 1) Augmenter le courant de polarisation en tournant VR109 (L-CH) (canal gauche) et VR110 (R-CH) (canal droit). (Voir Fig. 1 page 8).
- 2) Répéter les phases 5 et 6 pour confirmation. (Passer aux phases 7, 8 et 9 si la courbe est maintenant comprise dans les spécifications du tableau de la Fig. 12).
- 3) Si la courbe dépasse encore les spécifications (Fig. 12), augmenter encore le courant de polarisation et répéter les phases 5 et 6.

Réglage (B):

Lorsque la courbe tombe audessous des spécifications du tableau de fréquence globale (Fig. 14) comme indiqué dans la Fig. 16.

- 1) Réduire le courant de polarisation en tournant VR301 (L-CH) (canal gauche) et VR302 (R-CH) (canal droit).
- 2) Répéter les phases 5 et 6 pour confirmation. (Passer aux phases 7, 8 et 9 si la courbe est maintenant comprise dans les spécifications du tableau de la Fig. 14).
- 3) Si la courbe tombe encore au-dessous des spécifications du tableau (Fig. 14), réduire encore le courant de polarisation et répéter les phases 5 et 6.
7. Placer l'UNITE en mode de bande CrO₂.
8. Enlever la bande étalon vierge normale et placer la bande étalon QZZCRX (bande CrO₂). Enregistrer les signaux de 50Hz, 100Hz, 200Hz, 500Hz, 1kHz, 4kHz, 8kHz, 10kHz, 12,5kHz et 15kHz. Reproduire ensuite ces signaux et vérifier si la courbe est comprise dans les limites indiquées par le tableau de réponse de fréquence globale pour les bandes CrO₂ (Fig. 15).
9. Placer la bande CrO₂ et la vérifier de la même manière que celle mentionnée ci-dessus. Si elle n'est pas en deçà de la plage spécifiée, ajuster VR903 (à la fois pour le canal de gauche et le canal de droite) pour l'établir comme il est spécifié.
10. Placer l'UNITE en mode de bande métallique, changer la bande étalon pour la bande étalon vierge QZZCRZ (bande métallique), et enregistrer les signaux de 50Hz, 100Hz, 200Hz, 500Hz, 1kHz, 4kHz, 8kHz, 10kHz, 12,5kHz et 15kHz. Ensuite, lire les signaux et vérifier si la courbe se trouve entre les limites indiquées dans le tableau de réponse en fréquence globale pour les ruban CrO₂ (Fig. 15).
11. Confirmer que les courants de polarisation sont approximativement les suivants lorsque le sélecteur de bande est mis sur ses différentes positions.
 - Lire le voltage sur le voltmètre électronique entre la terre et le point de coupure (TP901 pour le canal gauche et TP902 pour le canal droit) et calculer le courant de polarisation selon la formule.

$$\text{Courant de polarisation (A)} = \frac{\text{Tension lue sur voltm. élec. (V)}}{10 (\Omega)}$$

Autour de 460μA (position: Normal)
Valeur de standard: Autour de 620μA (position: CrO₂)
Autour de 1100μA (position: Metal)

Ⓢ Gain global

Condition:

- Mode d'enregistrement/lecture
- Mode de bande normale
- Contrôles de niveau d'entrée...MAX
- Niveau d'entrée standard:
 - MIC-72±4dB
 - LINE IN-24±4dB

Equipement:

- Voltmètre électronique
- Oscillateur AF
- Atténuateur
- Oscilloscope
- Résistance (600Ω)
- Bande étalon vierge QZZCRA pour bande normale

1. Brancher les appareils comme indiqué dans la Fig. 16.
2. Introduire la bande étalon vierge (QZZCRA).
3. Placer l'UNITE en mode d'enregistrement.
4. Appliquer le signal de 1kHz de l'oscillateur AF à la borne LINE IN, par l'intermédiaire de l'atténuateur (-24dB).
5. Régler l'atténuateur jusqu'à ce que le niveau à LINE OUT égale 0,7V.
6. Reproduire une cassette enregistrée et contrôler que le niveau de sortie à LINE OUT est égale à 0,42V.
7. Si la valeur mesurée n'est pas de 0,7V±1dB régler au moyen de VR105 (canal gauche) ou VR106 (canal droit).
8. Recommencer à partir de la phase (2).

Ⓢ Gain global Avant la mise au point, s'assurer que le gain total dans le mode NR OUT (sortie de la suppression des bruits) est en deçà de la plage spécifiée.

Condition:

- Mode d'enregistrement/lecture
- Mode de bande normale
- Contrôles de niveau d'entrée...MAX
- Sélecteur de réduction de bruit...position de bande dbx ("dbx tape")

Equipement:

- Voltmètre électronique
- Oscillateur AF
- Atténuateur
- Oscilloscope
- Résistance (600Ω)
- Bande étalon vierge QZZCRA pour bande normale

1. Brancher les appareils comme indiqué dans la Fig. 16.
2. Placer le sélecteur de contrôle sonore à la position "source".
3. Introduire la bande étalon vierge (QZZCRA).
4. Placer l'UNITE en mode d'enregistrement.
5. Appliquer le signal de 1kHz de l'oscillateur AF à la borne LINE IN, par l'intermédiaire de l'atténuateur (-24dB).
6. Régler l'atténuateur jusqu'à ce que le niveau à LINE OUT égale 0,7V.
7. Placer le sélecteur de contrôle sonore à la position "tape".
8. Reproduire une cassette enregistrée et contrôler que le niveau de sortie à LINE OUT est égale à 0,42V.
9. Si la valeur mesurée n'est pas de 0,7V±35mV régler au moyen de VR701 (canal gauche) ou VR702 (canal droit).
10. Recommencer à partir de la phase (2).

Ⓢ Réglage du temps de recouvrement à l'attaque (circuit dbx)

Condition:

- Mode d'enregistrement
- Contrôles de niveau d'entrée...MAX
- Sélecteur de réduction de bruit...position de bande dbx ("dbx tape")

Equipement:

- Voltmètre électronique
- Atténuateur
- Oscillateur AF
- Voltmètre CC

— ENCODE —

1. Faire les branchements comme indiqué dans la Fig. 17 et appliquer un signal de 1kHz-27dB à la borne LINE IN. Placer le sélecteur de réduction de bruit sur la position de bande dbx ("dbx tape").
2. Placer l'unité sur le mode d'enregistrement. Régler l'atténuateur de sorte que le niveau de signal à C118 (canal gauche) et à C117 (canal droit) soit de 300mV.
3. Lire la tension indiquée sur le voltmètre CC.

Valeur de référence: 15±0,5mV

4. Si la valeur lue ne correspond pas à la valeur de référence, régler VR800 (emplacement indiqué au niveau des pièces électriques).

— DECODE —

1. Faire les branchements comme indiqué dans la Fig. 18 et appliquer un signal de 1kHz-27dB à la borne LINE IN. Placer le sélecteur de réduction de bruit sur la position de bande dbx ("dbx tape").
2. Placer l'unité sur le mode d'enregistrement. Régler l'atténuateur de sorte que le niveau de signal à C36 (canal gauche) et à C35 (canal droit) soit de 300mV.
3. Lire la tension indiquée sur le voltmètre CC.

Valeur de référence: 15±0,5mV

4. Si la valeur lue ne correspond pas à la valeur de référence, régler VR700 (emplacement indiqué au niveau des pièces électriques).

Ⓚ Circuit de réduction de bruit Dolby

Condition:	Equipement:
• Mode d'enregistrement	• Voltmètre électronique
• Interrupteur de réduction de bruit Dolby...IN/OUT	• Oscillateur AF
• Interrupteur de sélection du système de réduction de bruit Dolby...B/C	• Atténuateur
	• Oscilloscope
	• Résistance (600Ω)

• Vérification des caractéristiques du ENCODE de type Dolby-B

1. Brancher les appareils comme indiqué dans la Fig. 19.
2. Placer l'unité sur le mode d'enregistrement. (L'interrupteur de sélection du système de réduction de bruit est sur la position OUT).
3. Appliquer un signal de 1kHz à la borne LINE IN.
4. Régler l'atténuateur de sorte que le niveau de sortie aux points de coupure TP801 (canal gauche) et TP802 (canal droit) soit de 12,3mV.
5. Le niveau de sortie à la broche 9 doit toujours être de 12,3mV. (Pour ce réglage utiliser 12,3mV-0dB.)
6. Placer l'interrupteur de sélection du système de réduction de bruit sur B et s'assurer que le niveau du signal de sortie à la pointe 9 des circuits intégrés IC803 (canal gauche) et IC804 (canal droit) est de +6dB±1,5dB.
7. Placer l'interrupteur de sélection du système de réduction de bruit sur la position OUT et régler la fréquence sur 5kHz. Le niveau du signal de sortie à la pointe 14 devrait être de 0dB.
8. Placer l'interrupteur de sélection du système de réduction de bruit sur la position B et s'assurer que le niveau du signal de sortie à la pointe 9 des circuits intégrés IC803 (canal gauche) et IC804 (canal droit) soit de +8dB±2,5dB.

• Vérification des caractéristiques du codeur de type Dolby-C

9. Répéter les phases 1 à 5 ci-dessus.
10. Placer l'interrupteur de sélection du système de réduction de bruit Dolby sur la position C et s'assurer que le niveau de signal de sortie à la pointe 9 des circuits intégrés IC803 (canal gauche) et IC804 (canal droit) soit de +11,4dB±1dB.
11. Placer l'interrupteur de sélection du système de réduction de bruit sur la position OUT et régler la fréquence sur 5kHz. Le niveau du signal de sortie à la pointe 9 devrait être de 0dB.
12. Placer l'interrupteur de sélection du système de réduction de bruit sur la position C et s'assurer que le niveau du signal de sortie à la pointe 9 des circuits intégrés IC803 (canal gauche) et IC804 (canal droit) soit de +8,4dB±2,5dB.

• Vérification des caractéristiques du DECODE de type Dolby-B

1. Brancher les appareils comme indiqué dans la Fig. 20.
2. Placer l'unité sur le mode lecture. (L'interrupteur de sélection du système de réduction de bruit est sur la position OUT).
3. Appliquer un signal de 1kHz à la borne LINE IN.
4. Régler l'atténuateur de sorte que le niveau de sortie aux points de coupure TP701 (canal gauche) et TP801 (canal droit) soit de 12,3mV.
5. Placer l'interrupteur de sélection du système de réduction de bruit sur B et s'assurer que le niveau du signal de sortie de LINE OUT est de -6dB±2,5dB.
6. Placer l'interrupteur de sélection du système de réduction de bruit sur la position OUT et régler la fréquence sur 5kHz. Le niveau du signal de sortie à la pointe 14 devrait être de 0dB.
7. Placer l'interrupteur de sélection du système de réduction de bruit sur la position B et s'assurer que le niveau du signal de sortie de LINE OUT soit de -10dB±2,5dB.

• Vérification des caractéristiques du DECODE de type Dolby-C

8. Répéter les phases 1 à 5 ci-dessus.
9. Placer l'interrupteur de sélection du système de réduction de bruit Dolby sur la position C et s'assurer que le niveau de signal de sortie de LINE OUT soit de -19dB±2,5dB.
10. Placer l'interrupteur de sélection du système de réduction de bruit sur la position OUT et régler la fréquence sur 5kHz. Le niveau du signal de sortie de LINE OUT devrait être de 0dB.
11. Placer l'interrupteur de sélection du système de réduction de bruit sur la position C et s'assurer que le niveau du signal de sortie de LINE OUT soit de -16dB±2,5dB.

Ⓛ Ajustement du niveau de l'oscillateur de mesure

Condition:
• Mode d'enregistrement

Equipement:
• Voltmètre électronique
• Oscilloscope

1. Brancher les appareils comme indiqué dans la Fig. 21.
2. Déplacer le mode sur l'intermission d'enregistrement, puis régler le sélecteur d'entrée sur 400Hz/12,5kHz.
3. Régler VR901 de telle sorte que la sortie du canal de droite (12,5kHz) soit en deçà de ±0,5dB telle qu'elle est comparée avec 400Hz (canal de gauche).

Ⓜ Vumètre fluorescent

Condition:
• Mode d'enregistrement
• Contrôles de niveau d'entrée
...MAX

Equipement:
• Voltmètre électronique
• Atténuateur
• Oscillateur AF

• Vérification du vumètre fluorescent

Pour vérifier le degré de précision du vumètre fluorescent, mesurer le niveau de sortie aux points de coupure [TP701 pour le canal gauche, TP702 pour le canal droit].

1. Brancher les appareils comme indiqué dans la Fig. 22.
2. Brancher TP301 et la masse comme montré sur la Fig. 23.
3. Appliquer un signal de 1kHz (-24dB) à la borne LINE IN, alors que l'unité est en mode de pause d'enregistrement.
4. Régler l'atténuateur de sorte que le niveau de sortie aux points de coupure [TP701 pour le canal gauche, TP702 pour le canal droit] soit de 0,28V.

Vérification de l'allumage et de l'extinction du segment 0dB du vumètre fluorescent

Changer le niveau de sortie aux points de coupure [TP701 pour le canal gauche, TP702 pour le canal droit] de la valeur 0,28V -1dB (=250mV) à la valeur 0,28V +1dB (=310mV) en réglant l'atténuateur. Vérifier que le segment 0dB du vumètre fluorescent s'allume alors.

Vérification de l'allumage et de l'extinction du segment -40dB du vumètre fluorescent

Abaissier le niveau de signal 28dB en-dessous du niveau d'entrée standard (-24dB-28dB = -52dB = 2,5mV); l'abaisser à nouveau d'une valeur de 12dB (-52dB-12dB = -64dB = 0,63mV) en réglant l'atténuateur. Lors de l'abaissement du niveau de signal comme indiqué ci-dessus, vérifier que seul le segment -40dB du vumètre fluorescent reste allumé et qu'il s'obscurcisse ou s'éteigne au niveau le plus bas.

• Réglage du vumètre fluorescent

1. Brancher les appareils comme indiqué dans la Fig. 22.
2. Brancher TP301 et la masse comme montré sur la Fig. 23.
3. Appliquer un signal de 1kHz (-24dB) à la borne LINE IN, alors que l'unité est en mode de pause d'enregistrement.
4. Régler l'atténuateur de sorte que le niveau de sortie aux points de coupure [TP701 pour le canal gauche, TP702 pour le canal droit] soit de 0,28V.

Réglage à "-40dB"

5. Régler l'atténuateur de sorte que le niveau réglé à la phase 4 soit réduit de 40dB.
6. A ce moment, vérifier que le segment -40dB s'obscurcisse (luminosité intermédiaire entre pleine luminosité et extinction: voir Fig. 24).
7. Si la luminosité du segment n'est pas comme celle mentionnée à la phase 6 ci-dessus, régler le VR9.

Réglage à "0dB"

8. Rétablir les conditions de la phase 4 (niveau de sortie aux points de coupure [TP702 pour le canal gauche et TP701 pour le canal droit] de valeur 0,28V).
9. A ce moment, vérifier que le segment 0dB s'obscurcisse (luminosité intermédiaire entre pleine luminosité et extinction: voir Fig. 24).
10. Si la luminosité du segment n'est pas comme indiqué ci-dessus, régler le VR301.
11. Répéter les réglages et vérifications des phases 4, 5, 6, 7, 8, 9, et 10 deux ou trois fois.
12. Débrancher le câble entre le point de coupure TP301 et montré (câble que l'on avait branché à la phase 2).

Ⓝ Réglage et mesure du moteur C.C. à cabestan

1. Branchez les appareils.
2. Raccordez entre l'énergie principale.
3. Fournir l'énergie principale.
4. S'assurer que la forme de la pointe de blocage est correcte.
5. Si le point de blocage n'est pas correct, régler le moteur ci-dessous. (Les points de réglage sont indiqués en direct.)

Ⓞ Réglage du circuit d'interpolation de phase

1. Branchez les appareils.
2. Installer en place la bobine ("LINE IN") pour enregistrement.
3. Déplacer le mode de sélection de sorte que la forme de la pointe de blocage soit montrée à la Fig. 29.

Ⓟ Réglage de la fréquence des impulsions du micro-ordinateur

1. Branchez les appareils.
2. S'assurer que la fréquence de l'impulsion est correcte.
3. Si la fréquence n'est pas correcte, régler le micro-ordinateur ci-dessous. (Les points de réglage sont indiqués en direct.)

Condition: • Mode d'enregistrement	Equipement: • Voltmètre électronique • Oscilloscope
<p>omme indiqué dans la Fig. 21. ermission d'enregistrement, puis régler le sélecteur d'entrée sur 400Hz/12,5kHz. e que la sortie du canal de droite (12,5kHz) soit en deçà de $\pm 0,5$dB telle qu'elle est nal de gauche).</p>	
Conditon: • Mode d'enregistrement • Contrôles de niveau d'entrée ...MAX	Equipement: • Voltmètre électronique • Atténuateur • Oscillateur AF
<p>Fluorescent ision du vumètre fluorescent, mesurer le niveau de sortie aux points de coupure TP702 pour le canal droit]. me indiqué dans la Fig. 22. se comme montré sur la Fig. 23. z (-24dB) à la borne LINE IN, alors que l'unité est en mode de pause d'enregistre-</p> <p>orte que le niveau de sortie aux points de coupure [TP701 pour le canal gauche, soit de 0,28V.</p> <p>de l'extinction du segment 0dB du vumètre fluorescent ux points de coupure [TP701 pour le canal gauche, TP702 pour le canal droit] de la /) à la valeur 0,28V + 1dB (= 310mV) en réglant l'atténuateur. Vérifier que le resent s'allume alors.</p> <p>de l'extinction du segment -40dB du vumètre fluorescent 28dB en-dessous du niveau d'entrée standard (-24dB-28dB = -52dB = 2,5mV); leur de 12dB (-52dB-12dB = -64dB = 0,63mV) en réglant l'atténuateur. Lors de signal comme indiqué ci-dessus, vérifier que seul le segment -40dB du vumètre u'il s'obscurcisse ou s'éteigne au niveau le plus bas.</p> <p>cent omme indiqué dans la Fig. 22. sse comme montré sur la Fig. 23. Hz (-24dB) à la borne LINE IN, alors que l'unité est en mode de pause d'enregistre-</p> <p>orte que le niveau de sortie aux points de coupure [TP701 pour le canal gauche,] soit de 0,28V.</p> <p>orte que le niveau réglé à la phase 4 soit réduit de 40dB. le segment -40dB s'obscurcisse (luminosité intermédiaire entre pleine luminosité). ent n'est pas comme celle mentionnée à la phase 6 ci-dessus, régler le VR9.</p> <p>la phase 4 (niveau de sortie aux points de coupure [TP702 pour le canal gauche et] de valeur 0,28V). le sagment 0dB s'obscurcisse (luminosité intermédiaire entre plene luminosité). ent n'est pas comme indiqué ci-dessus, régler le VR301. vérifications des phases 4, 5, 6, 7, 8, 9, et 10 deux ou trois fois. e point de coupure TP301 et montré (câble que l'on avait branché à la phase 2).</p>	

Ⓝ Réglage et mesurage du moteur C.C. à cabestan	Condition: • Mode d'arrêt	Equipement: • Oscilloscope
<ol style="list-style-type: none"> 1. Branchez les appareils comme indiqué dans la Fig. 25. 2. Raccorder entre l'élément du mécanisme et la ligne de mise à la terre de la plaquette à circuits imprimés principale. 3. Fournir l'énergie pour faire tourner le cabestan. 4. S'assurer que la forme d'onde mesurée est telle qu'elle est montrée à la Fig. 26. 5. Si le point de blocage n'est pas à 3V, le régler sur 3V avec VR601. 6. S'il n'est pas possible de régler le point de blocage sur 3V, répéter le réglage selon le mode opératoire donné ci-dessous. (Les points A et B sont situés sur la plaquette à circuits imprimés du moteur à entraînement direct.) 		
Ⓞ Réglage du circuit d'interpolation de phase	Condition: • Mode d'enregistrement • Commutateur de contrôle ...Position bande	Equipement: • Voltmètre électronique • Atténuateur • Oscillateur • Oscilloscope • Bande étalon vierge ...QZZCRZ pour bande métallique
<ol style="list-style-type: none"> 1. Branchez les appareils comme indiqué dans la Fig. 11. 2. Installer en place la pièce métallique et appliquer des ondes rectangulaires à 3kHz (-24dB) à l'entrée en ligne ("LINE IN") pour enregistrer. 3. Déplacer le mode sur le moniteur de bande, puis régler VR5 (canal de gauche) et VR6 (canal de droite) de telle sorte que la forme d'onde de sortie provenant de la sortie de ligne ("LINE OUT") satisfasse à la spécification montrée à la Fig. 29. 		
Ⓟ Réglage de la fréquence des impulsions du micro-ordinateur	Condition: • Mode d'arrêt	Equipement: • Compteur électronique numérique ou fréquencemètre numérique
<ol style="list-style-type: none"> 1. Brancher les appareils comme indiqué dans la Fig. 28. 2. S'assurer que la fréquence mesurée soit dans une plage de 110~150kHz. 3. Si la fréquence n'est pas en deçà de cette plage, régler de la manière suivante: <ul style="list-style-type: none"> • Avec les points (A) ouvert et (B) court-circuité, mesurer la fréquence. (Fig. 29) <ol style="list-style-type: none"> (1) Si elle est inférieure à 110Hz, court-circuiter le point (A). Par suite, si elle dépasse 150Hz, ouvrir le point (B). (2) Si elle est en deçà de 150Hz, ouvrir le point (B). 		

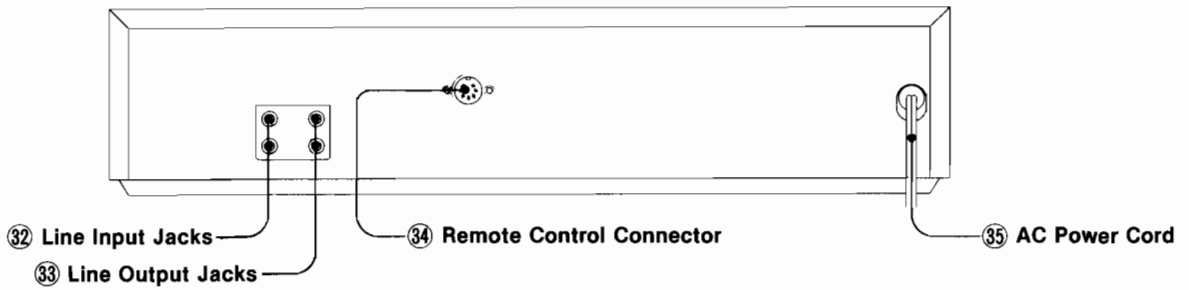

OPERATING INSTRUCTION

About Calibration

This unit features calibration by means of a 400 Hz/12.5 kHz test oscillator and bias adjustment.

This makes it possible to set the optimum bias value and correct for sensitivity, thus obtaining the finest performance from any tape depending on its recording characteristics. In order, therefore, to get the best out of every tape and make fine recordings, first adjust the recording level with the Record Cal Adjustment Control. Then adjust the frequency characteristics with the Bias Adjustment Control.

Record Cal Adjustment Control

If the tape has a low sensitivity, the recorded sound output—i.e. the tape playback level—will drop, and the recording level will be different even if the setting is the same. To correct for tape sensitivity, the recording level should be increased as required with the Record Cal Adjustment Control so as to obtain good recordings.

This adjustment is particularly necessary when making recordings with the Dolby NR system to prevent incorrect operation of the Dolby NR circuit.

Bias Adjustment Control

To obtain low distortion and a flat frequency response when recording with normal tapes or CrO₂ tapes, use this control to set bias current according to the tape being used. If the bias is too low, high frequencies will be emphasized and distortion will increase. If bias is increased, high frequencies become less intense and distortion decreases.

- Bias adjustment is not possible with metal tapes.
- The diagram below depicts the frequency characteristics when the bias current is adjusted. (During normal tape use.)

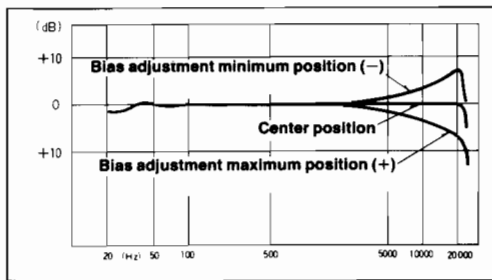

Calibration

1. Insert a tape, and press the Noise Reduction Select Switch "out" Button.
2. Press the Record Button.
(The Recording Indicator and Pause Indicator light up, and the unit enters the Record standby mode).
3. Press the Input Selector Switch "400 Hz" Button.
(The FL Meter then changes to the record cal/bias adjustment level display mode).
4. Set the Balance Control to the centre position.

5. Adjust the Input Level Control such that the FL Meter reads "0 dB".

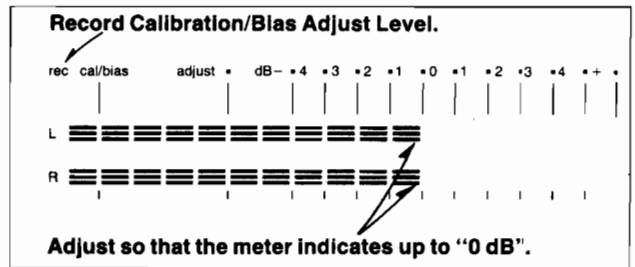

6. Press the Play Button and begin recording.
7. Press the Monitor Switch to select the tape monitor mode, and adjust the Record Cal Adjustment Control such that the FL Meter reads "0 dB".
(the Record Cal Adjustment Control can be adjusted by approx. ±3 dB for left and right channels respectively).
8. Press the Input Selector Switch 400 Hz/12.5 kHz Button, then press the Monitor Switch to select the source monitor mode. Check that the FL Meter reads "0 dB".
(The FL Meter shows the level at 400 Hz for the L channel and the level at 12.5 kHz for the R channel).

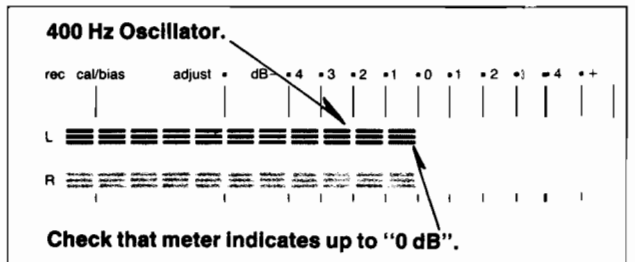

9. Press the Monitor Switch to select the tape monitor mode. Adjust the bias control such that the FL Meter reads "0 dB".
(when the Bias Control is rotated to the right the bias increases and high frequencies become less intense. When it is rotated to the left, the bias decreases and high frequencies are emphasized).

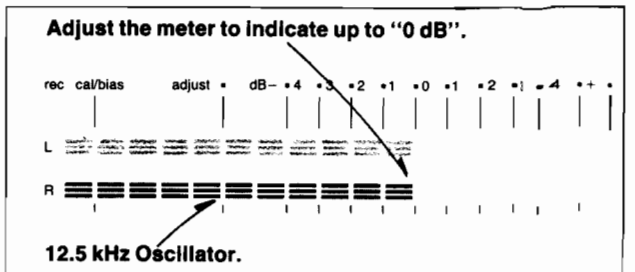

- It may not be possible, depending upon the type of tape, to adjust to "0dB".

10. Press the Input Selector Switch "400 Hz" Button, then Press the Monitor Switch to select alternately tape monitor or source monitor. Check that the FL Meter reads "0 dB". (when the FL Meter reads not "0 dB", press the Monitor Switch to select the tape monitor mode and adjust again with the Record Cal Adjustment Control).

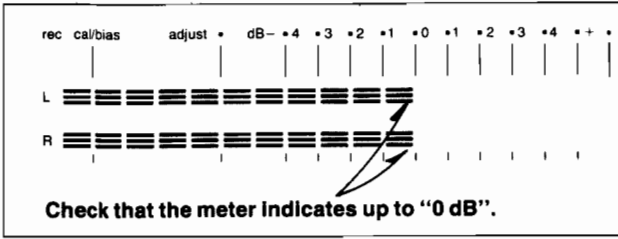

11. Press the Input Selector Switch "line" Button, rewind the tape and begin recording.

- Notes:**
- The test oscillator oscillates in the record mode.
 - The peak hold does not operate during calibration.
 - The test oscillator level is "approx. -20 dB", but during calibration the meter range is increased by "20 dB" such that it reads "0 dB".

•Your attention is drawn to the fact that recording pre-recorded tapes or discs or other published or broadcast material may infringe copyright laws.

DISASSEMBLY INSTRUCTIONS

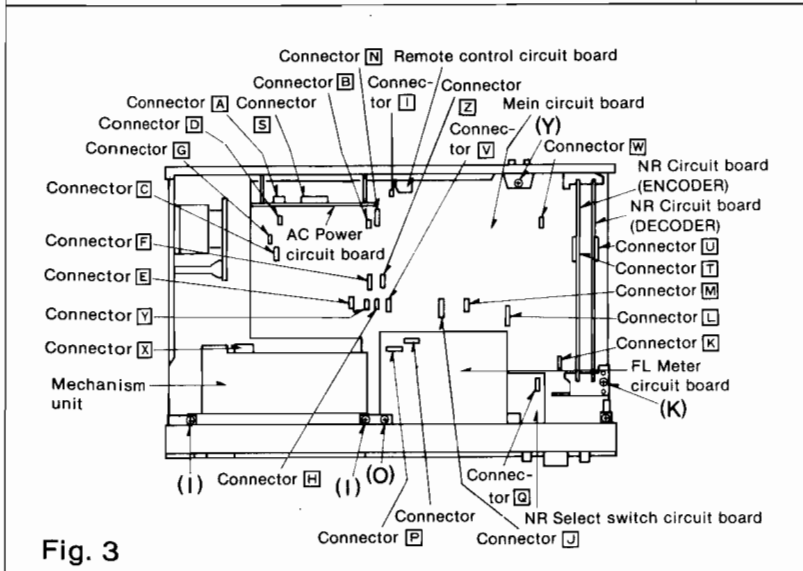
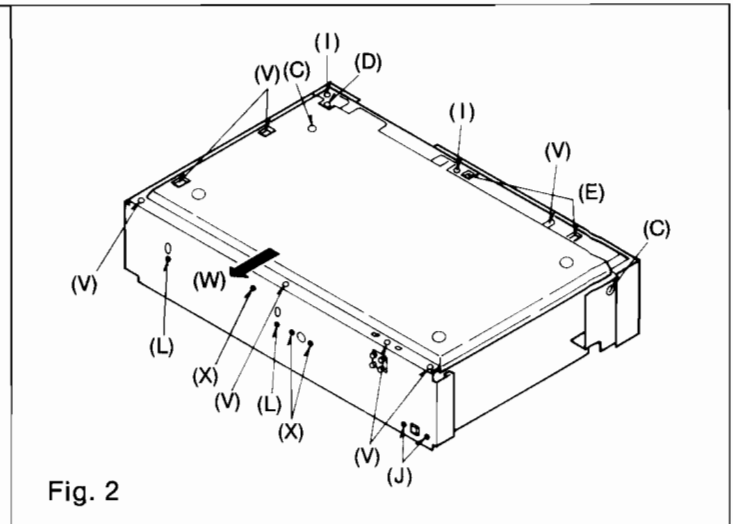
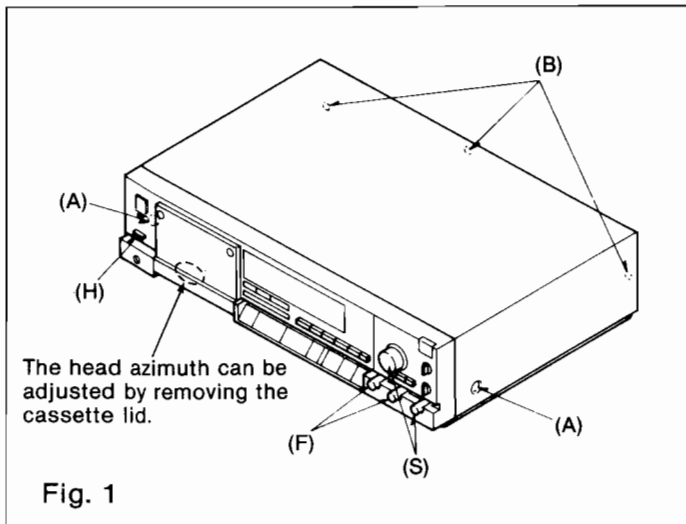

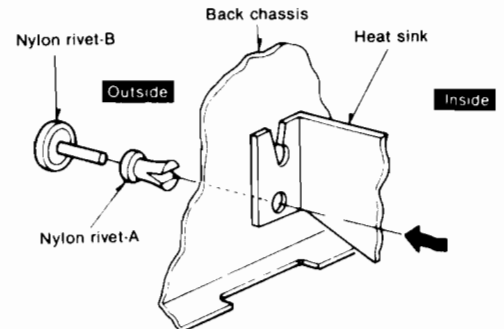

(J/L/X) How to remove nylon rivet

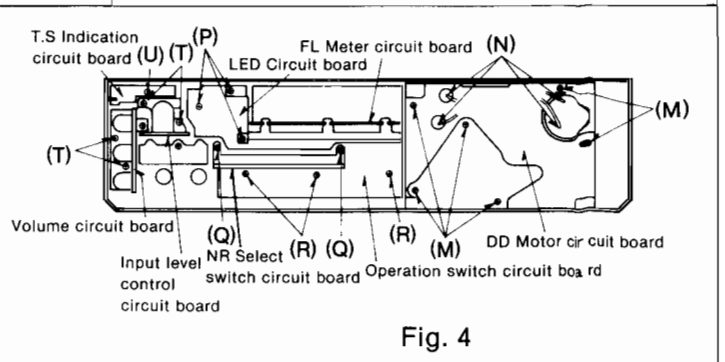
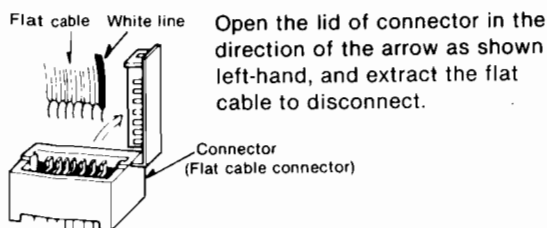

To remove a heat sink from the back chassis, first press nylon rivet-A from the inside in the direction indicated by the arrow as shown above, and extract the rivet to the outside. Next remove nylon rivet-B from the outside. Consequently, the heat sink can be removed from the back chassis.

(G) How to remove flat cable



Ref. No.	Procedure	To remove —.	Remove —.	Shown in fig. —.
1	1	Case cover	<ul style="list-style-type: none"> • 2 ornament screws(A) • 3 screws(B) 	<p>1</p> <p>1</p>
2	1 ← 2	Front panel assembly and mechanism unit	<ul style="list-style-type: none"> • 2 screws(C) • 1 screw(D) • 2 screws(E) • Remove the volume knob(F) • How to remove flat cable(G) • Pull out the connectors         . 	<p>2</p> <p>2</p> <p>2</p> <p>1</p> <p>3</p> <p>3</p>
3	1 → 3	Mechanism unit	<ul style="list-style-type: none"> • Push the eject button(H) • 1 screw(D) • 4 screws(I) • How to remove flat cable(G) • Pull out the connectors   . 	<p>1</p> <p>2</p> <p>2, 3</p> <p>3</p> <p>3</p>
4	1 → 4	NR (Encoder) circuit board NR (Decoder) circuit board	<ul style="list-style-type: none"> • How to remove nylon ribet(J) • 1 screw(K) • Pull out the NR circuit board. 	<p>2</p> <p>3</p> <p>3</p>
5	1 → 5	AC Power transformer circuit board	<ul style="list-style-type: none"> • How to remove nylon ribet(L) • Pull out the AC power transformer circuit board. 	<p>2</p> <p>3</p>
6	1 → 2 → 6 (1 → 3 → 6)	DD Motor circuit board	<ul style="list-style-type: none"> • 6 screws(M) • Unsolder the soldered portion of the motor terminal(N) 	<p>4</p> <p>4</p>
7	1 → 2 → 7	FL Meter circuit board and LED circuit board	<ul style="list-style-type: none"> • 1 screw(O) • 3 screws(P) • How to remove flat cable(G) 	<p>3</p> <p>4</p> <p>3</p>
8	1 → 2 → 8	NR Select switch circuit board	<ul style="list-style-type: none"> • 2 screws(Q) • How to remove flat cable(G) 	<p>4</p> <p>3</p>
9	1 → 2 → 9	Operation switch circuit board	<ul style="list-style-type: none"> • 3 screws(R) 	<p>4</p>
10	1 → 2 → 10	Input level control circuit board and volume circuit board	<ul style="list-style-type: none"> • Remove the volume knob(S) • 4 screws(T) 	<p>1</p> <p>4</p>
11	1 → 2 → 10 → 11	T.S Indication circuit board	<ul style="list-style-type: none"> • 1 screw(U) 	<p>4</p>
12	12	Bottom cover assembly	<ul style="list-style-type: none"> • 1 screw(D) • 2 screws(E) • 7 screws(V) • As shown in fig. 2, pull bottom cover in the direction of arrow (W). 	<p>2</p> <p>2</p> <p>2</p> <p>2</p>
13	1 → 4 → 5 → 12 → 13	Main circuit board and remote control circuit board	<ul style="list-style-type: none"> • How to remove nylon ribet(X) • 1 screw(Y) • Pull out the connector  . 	<p>2</p> <p>3</p> <p>3</p>

■ ADJUSTMENT AFTER REPLACEMENT OF PINCH ROLLER ARM (L) ASS'Y RECORD/PLAYBACK HEAD

Precautions

- This unit uses our exclusive 3-motor double-capstan system for improved basic performance. Consequently, tape running accuracy is extremely high. When servicing this unit (especially, adjustments after replacement of record/playback head or pinch roller arm (L) ass'y), carefully follow the procedures described below to maintain specified performance.
- Do not adjust pinch roller arm (L) ass'y (supply side) except when absolutely necessary, since it provides the reference for height adjustments of record/playback and erase heads.
- When replacing both the record/playback head and pinch roller arm (L) ass'y, replace and adjust the record/playback head before replacing and adjusting pinch roller arm (L) ass'y. (If both are replaced simultaneously, adjustment becomes extremely difficult since no reference is available for tape running height).

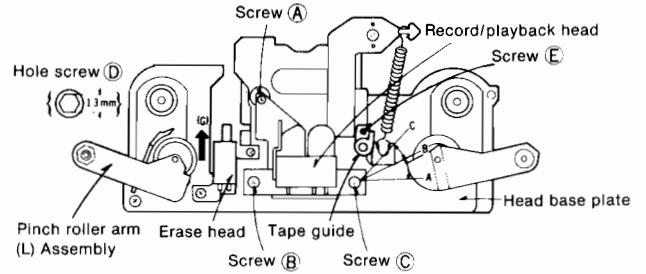

Fig. 1

1. Adjustment after Replacement of Pinch Roller Arm (L) Ass'y

- Set the test tape (tape with mirror: QZZCRD) according to the tape guide of record/playback head. Then set the mode to "pause" and adjust the hex. hole screw of the adjusting nut so that the tape does not touch the tape guide of pinch roller arm (L) ass'y. (Shown in Fig. 2.)
- After that, set the mode to "play" and let the tape run to check that the tape does not oscillate (or tiwsts).
- If the tape oscillates (or twists), go back to the adjusting step (1).

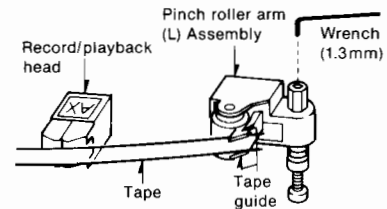

Fig. 2

2. Adjustment after Replacement of Record/PlaybackHead

- Note:** Remove screws (B) and (C) to replace the record/playback head. Do not touch screw (A).
 • There are two methods of adjustment—with and without jig (QZZ0207).

(a) Adjusting method without jig (QZZ0207)

- Turn screws (B) and (C) completely clockwise.
- Put a point ink-mark on the head of each adjustment screw.

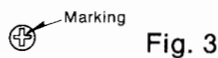

Fig. 3

- Return screw (C) by one turn and screw (B) by three turns.

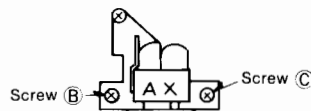

Fig. 4

- Make sure that the record/playback head is parallel with the head base plate.

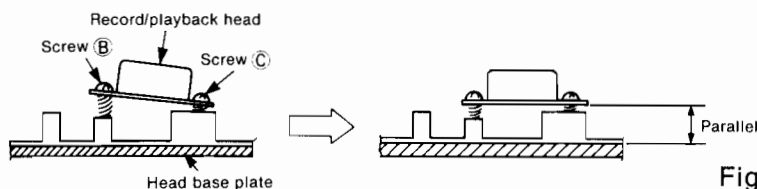

Fig. 5

- Run the tape by setting the unit to playback mode and adjust screw (B) so that tape does not curl or deform. (Shown in Fig. 6.)

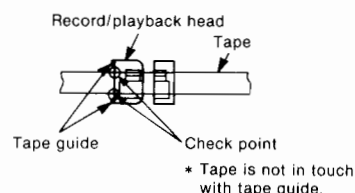

Fig. 6

(b) Adjusting method with jig (QZZ0207)

- Turn screws (A), (B) and (C) completely clockwise.
- Put a point ink-mark on the head of each adjustment screw. (Shown in Fig. 7.)

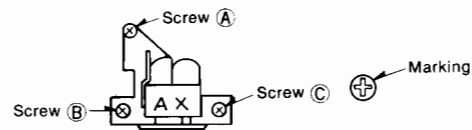

Fig. 7

- Return screw (A) by three turns, screw (B) by three turns and screw (C) by one turn.
- Make sure that the record/playback head is parallel with the head base plate.
- Set the jig (QZZ0207) in place and set the mode to “play”. Then adjust the heights of pinch roller (L), record/playback head and tape guide. By using the check bar as in Fig. 8, adjust the height adjusting screw so that the tape guide does not touch the screw.

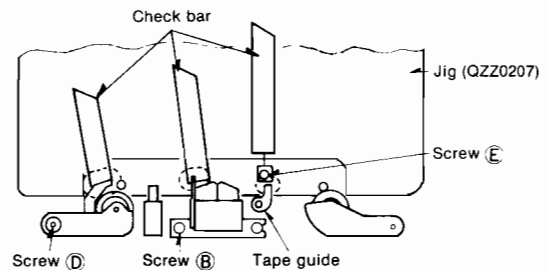

Fig. 8

- Next, by using the check bar as in Fig. 9, adjust only screw (A) if the record/playback head does not come in tight contact with one side of the check bar. (Adjustment of record/playback head bounce).

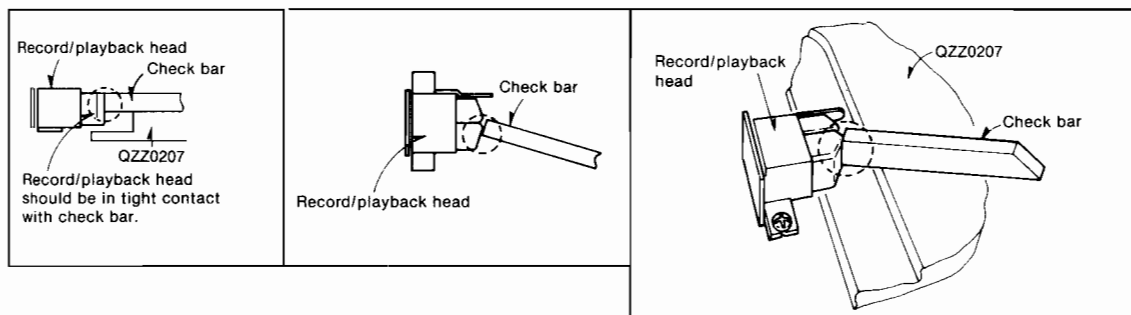

Fig. 9

- After the adjustment of step 6, set the tape (tape with mirror: QZZCRD) and set the mode to “play”, then make sure that the tape does not touch the tape guide of record/playback head. If it does, adjust the screw (A).

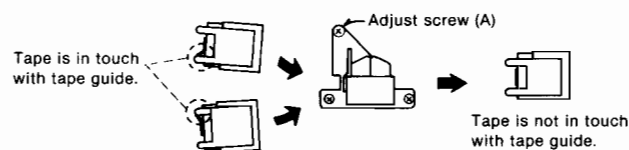

Fig. 10

- After that, adjust the head azimuth (refer to the head azimuth adjustment), and again check the tape travel to see that there is no abnormality. Then lock each adjusting screw. If it is abnormal, make re-adjustment.

MEASUREMENT AND ADJUSTMENT METHODS

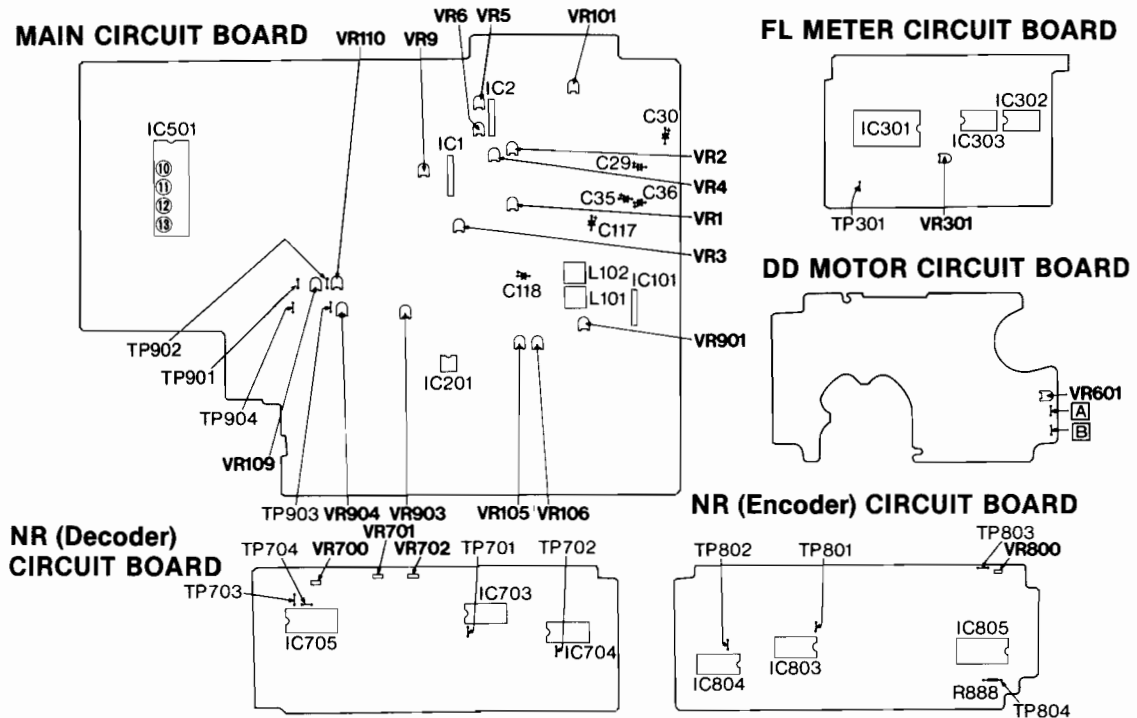

Fig. 1

- NOTES:** Set switches and controls in the following positions, unless otherwise specified.
- Make sure heads are clean
 - Make sure capstan and pressure roller are clean
 - Judgeable room temperature $20 \pm 5^\circ\text{C}$ ($68 \pm 9^\circ\text{F}$)
 - NR switch: OUT
 - Timer start switch: OFF
 - Balance control: Center
 - Input level control: Maximum
 - Output level control: Maximum

A Head azimuth adjustment

- Condition:**
- Playback mode
 - Normal tape mode

- Equipment:**
- VTVM
 - Oscilloscope
 - Test tape (azimuth)...QZZCFM

L-CH/R-CH output balance adjustment

1. Make connections as shown in fig. 2.
2. Playback the 8kHz signal from the test tape (QZZCFM). Adjust the azimuth screw (B) shown in fig. 3 for maximum output L-CH and R-CH levels. When the output levels of L-CH and R-CH are not at maximum at the same point adjust as follows.
3. Turn the azimuth screw (B) shown in fig. 3 to find angles A and C (points where peak output levels for left and right channels are obtained). Then, locate angle B between angles A and C, i.e., point where L-CH and R-CH outputs are balanced.

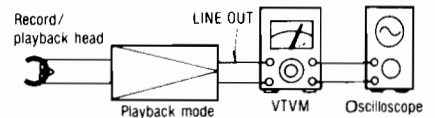

Fig. 2

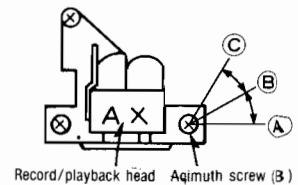

Fig. 3

L-CH/R-CH phase adjustment

4. Make connections as shown in fig. 5.
5. Playback the 8kHz signal from the test tape (QZZCFM). Adjust the azimuth screw (B) shown in fig. 3 so that pointers of the two VTVMs swing to maximum and a lissajous waveform as illustrated in fig. 6 is obtained on the oscilloscope.
6. After adjustment, lock head adjust screw with lacquer.

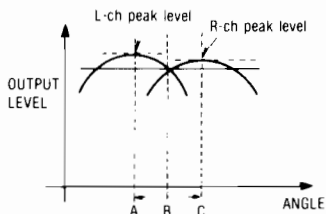

Fig. 4

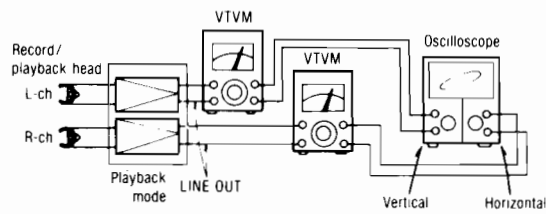

Fig. 5

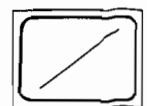

Fig. 6

Ⓔ **Tape speed**

Condition:
• Playback mode

Equipment:
• Digital frequency counter
• Test tape...QZZCWAT

Tape speed accuracy

1. Test equipment connection is shown in fig. 7.
2. Playback test tape (QZZCWAT 3,000Hz), and supply playback signal to the digital frequency counter.
3. Measure this frequency.
4. On the basis of 3,000Hz, determine value by following formula:

$$\text{Tape speed accuracy} = \frac{f - 3,000}{3,000} \times 100(\%) \quad \text{where, } f = \text{measured value}$$

5. Take measurement at middle section of tape.

Standard value: ±0.3%

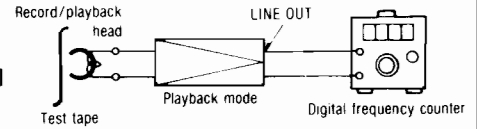

Fig. 7

Tape speed fluctuation

Make measurements in same manner as above (beginning, middle and end of tape), and determine the difference between maximum and minimum values and calculate as follows:

$$\text{Tape speed fluctuation} = \frac{f_1 - f_2}{3,000} \times 100(\%) \quad f_1 = \text{maximum value, } f_2 = \text{minimum value}$$

Standard value: Less than 0.15%

Ⓕ **Playback frequency response**

Condition:
• Playback mode
• Normal tape mode

Equipment:
• VTVM
• Oscilloscope
• Test tape...QZZCFM

1. Test equipment connection is shown in fig. 2.
2. Playback the frequency response portion of test tape (QZZCFM).
3. Measure output level at 315Hz, 12.5kHz, 8kHz, 4kHz, 1kHz, 250Hz, 125Hz and 63Hz, and compare each output level with the standard frequency 315Hz, at LINE OUT.
4. Make measurements for both channels.
5. Make sure that the measured values are within the range specified in the frequency response chart. (Shown in fig. 8).
6. If the curve is not within the charted specification, adjust VR3 (L-CH) or VR4 (R-CH).

Playback frequency response chart

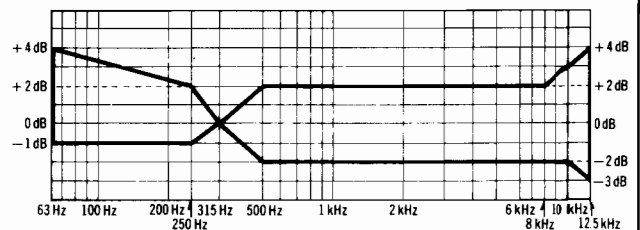

Fig. 8

Ⓖ **Playback gain**

Condition:
• Playback mode
• Normal tape mode
• Output level control...MAX.
• Balance control...Center

Equipment:
• VTVM
• Oscilloscope
• Test tape...QZZCFM

1. Test equipment connection is shown in fig. 2.
2. Playback standard recording level portion on test tape (QZZCFM 315Hz) and, using VTVM, measure the output level at test points [TP701 (L-CH), TP702 (R-CH)].
3. Make measurements for both channels.

Standard value: 0.7±0.08V [around 0.28V: at test points TP701 (L-CH) and TP702 (R-CH)]

Adjustment

1. If the measured value is not within standard the adjust VR1 (L-CH) or VR2 (R-CH) (See fig. 1).
2. After adjustment, check "Playback frequency response" again.

⑤ **LINE IN (R-CH)
Fine adjustment**

- Condition:
- Record mode
 - Monitor switch...Source

- Equipment:
- VTVM
 - Oscilloscope
 - ATT
 - Resistor (600Ω)
 - AF oscillator

1. Test equipment connection is shown in fig. 9.
2. Place UNIT into record mode.
3. Supply a 1kHz signal through ATT [-10dB (=0.3V)] from AF oscillator, to LINE IN.
4. Adjust input volume at LINE OUT (L-CH) becomes 0.7V.
5. If measured value is not 0.7V±35mV, adjust it by using VR101.

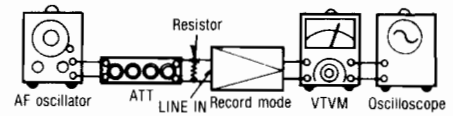

Fig. 9

⑥ **Erase current**

- Condition:
- Record mode
 - Metal tape mode
 - Bias fine adjustment control...center

- Equipment:
- VTVM
 - Oscilloscope

1. Test equipment connection is shown in fig. 10.
2. Place UNIT into metal tape mode.
3. Press the record and pause buttons.
4. Read voltage on VTVM and calculate erase current by following formula:

$$\text{Erase current (A)} = \frac{\text{Voltage across resistor R903}}{1 (\Omega)}$$

Standard value: 180±20mA (Metal)

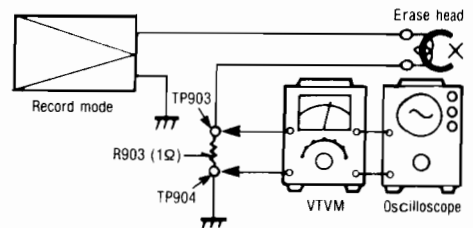

Fig. 10

Adjustment

- If the measured value is not within standard value, adjust VR904 (See fig. 1).

⑦ **Overall frequency response**

- Condition:
- Record/playback mode
 - Normal tape mode
 - CrO₂ tape mode
 - Metal tape mode
 - Input level control...MAX
 - Output level control...MAX
 - Balance control...Center

- Equipment:
- VTVM
 - ATT
 - AF oscillator
 - Oscilloscope
 - Resistor (600Ω)
 - Test tape (reference blank tape)
 - ...QZZCRA for Normal
 - ...QZZCRX for CrO₂
 - ...QZZCRZ for Metal

Note:

Before measuring and adjusting, the overall frequency response make sure of the playback frequency response (For the method of measurement, please refer to the playback frequency response).

(Recording equalizer is fixed)

1. Make connections as shown in fig. 11.
2. Place UNIT into normal tape mode and insert the normal reference blank test tape (QZZCRA).
3. Supply a 1kHz signal from the AF oscillator through ATT to LINE IN.
4. Adjust ATT so that input level is -20dB below standard recording level (standard recording level = 0 VU).

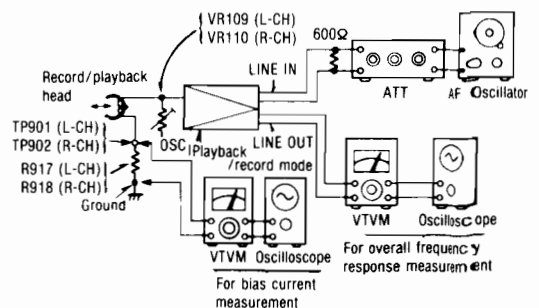

Fig. 11

5. Adjust the AF oscillator frequency to 1kHz, 50Hz, 100Hz, 200Hz, 500Hz, 4kHz, 8kHz, 10kHz, 12.5kHz and 15kHz signals, and record these signals on the test tape.
6. Playback the signals recorded in step 5, and check if the frequency response curve is within the limits shown in the overall frequency response chart for normal tapes (fig. 12). (If the curve is within the charted specifications, proceed to steps 7, 8 and 9.)
If the curve is not within the charted specifications, adjust as follows;

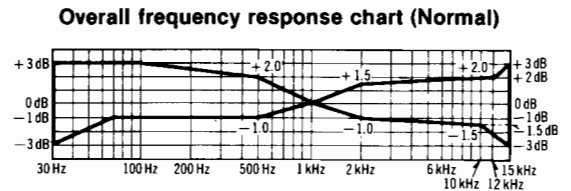

Fig. 12

Adjustment (A):

When the curve exceeds the overall specified frequency response chart (fig. 12) as shown in fig. 13.

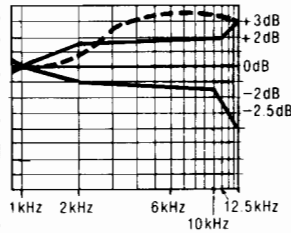

Fig. 13

- 1) Increase bias current by turning VR109 (L-CH) and VR110 (R-CH). (See fig. 1 on page 8.)
- 2) Repeat steps 5 and 6 for confirmation (Proceed to steps 7, 8, 9 and 10 if the curve is now within the charted specifications as shown fig. 12.)
- 3) If the curve still exceeds the specifications (fig. 12), increase bias current further and repeat steps 5 and 6.

Adjustment (B):

When the curve falls below the overall specified frequency response chart (fig. 12) as shown in fig. 14.

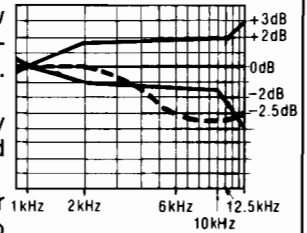

Fig. 14

- 1) Reduce bias current by turning VR109 (L-CH) and VR110 (R-CH).
- 2) Repeat steps 5 and 6 for confirmation (Proceed to steps 7, 8, 9 and 10 if the curve is now within the charted specification as shown fig. 12.)
- 3) If the curve still falls below the charted specifications (fig. 12), reduce bias current further and repeat steps 5 and 6.

7. Place UNIT into CrO₂ tape mode.
8. Change test tape to CrO₂ reference blank test tape (QZZCRX), and record 1kHz, 50Hz, 100Hz, 200Hz, 500Hz, 4kHz, 8kHz, 10kHz, 15kHz and 17kHz signals. Then, playback the signals and check if the curve is within the limits shown in the overall frequency response chart for CrO₂ tapes (fig. 15).
9. If the curve is not within the charted specifications, adjust VR903 (for both L-CH and R-CH).
10. Place UNIT into metal tape mode and change test tape to metal reference blank test tape (QZZCRZ), and record 1kHz, 50Hz, 100Hz, 200Hz, 500Hz, 4kHz, 8kHz, 10kHz, 12.5kHz, 15kHz and 17kHz signals. Then, playback the signals and check if the curve is within the limits shown in the overall frequency response chart for metal tapes (fig. 15).
11. Confirm that bias currents are approximately as follows when the UNIT is set at different tape mode.
 - Read voltage on VTVM between ground and test point (TP901 for L-CH, TP902 for R-CH) and calculate bias current by following formula:

$$\text{Bias current (A)} = \frac{\text{Value read on VTVM (V)}}{10 (\Omega)}$$

Standard value: around 460μA (Normal position)
 around 620μA (CrO₂ position)
 around 1100μA (Metal position)

Overall frequency response chart (CrO₂, Metal)

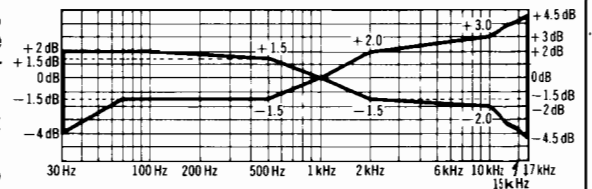

Fig. 15

Ⓜ Overall gain

Condition:

- Record/playback mode
- Normal tape mode
- Input level control...MAX
- Output level control...MAX
- Balance control...Center
- Standard input level;

MIC -72 ± 4 dB

LINE IN -24 ± 4 dB

Equipment:

- VTVM
- AF oscillator
- ATT
- Oscilloscope
- Resistor (600Ω)
- Test tape (reference blank tape)
- ...QZZCRA for Normal

1. Test equipment connection is shown in fig. 16.
2. Insert the normal reference blank tape (QZZCRA).
3. Place UNIT into record mode.
4. Supply a 1kHz signal through ATT (-24dB) from AF oscillator, to LINE IN.
5. Adjust ATT until monitor level at LINE OUT becomes 0.7V.
6. Playback recorded tape, and make sure that the output level at LINE OUT becomes 0.7V.
7. If measured value is not $0.7V \pm 1$ dB, adjust it by using VR105 (L-CH) or VR106 (R-CH).
8. Repeat from step (2).

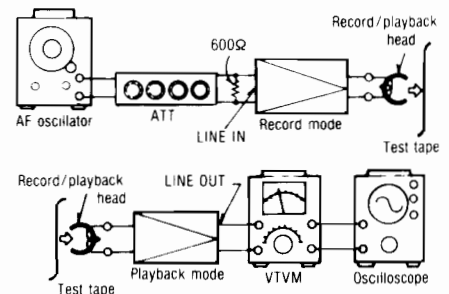

Fig. 16

Standard value: $0.7V \pm 1$ dB
 [around 0.28V: at test points TP701 (L-CH) and TP702 (R-CH)]

Ⓜ Overall gain (dbx)

Before the adjustment, make sure that the overall gain in NR OUT mode is within the specified range.

Condition:

- Record/playback mode
- Normal tape mode
- Input level control...MAX
- Output level control...MAX
- Balance control...Center
- Noise reduction selector ...dbx tape

Equipment:

- VTVM
- AF oscillator
- ATT
- Oscilloscope
- Resistor (600Ω)
- Test tape (reference blank tape)
- ...QZZCRA for Normal

1. Test equipment connection is shown in fig. 16.
2. Set the monitor switch to source.
3. Insert the normal reference blank tape (QZZCRA).
4. Place UNIT into record mode.
5. Supply a 1kHz signal through ATT (-24dB) from AF oscillator, to LINE IN.
6. Adjust ATT until monitor level at LINE OUT becomes 0.7V.
7. Set the monitor switch to tape.
8. Playback recorded tape, and make sure that the output level at LINE OUT becomes 0.7V.
9. If measured value is not $0.7V \pm 35$ mV, adjust it by using VR701 (L-CH) or VR702 (R-CH).
10. Repeat from step (2).

Standard value: $0.7V \pm 35$ mV

Ⓜ Attack recovery time adjustment (dbx circuit)

Condition:

- Record mode
- Input level control...MAX
- Noise reduction selector ...dbx tape

Equipment:

- VTVM
- ATT
- AF oscillator
- DC voltage

— Encode —

1. Make the connections as shown in fig. 17 and apply 1kHz -27dB signal from LINE IN, and set the noise reduction selector to dbx tape position.
2. Set the unit to record mode, adjust ATT so that the signal level at C117 (L-CH) and C118 (R-CH) is 300mV.
3. Read voltage on DC volt meter.

Reference value: 15 ± 0.5 mV

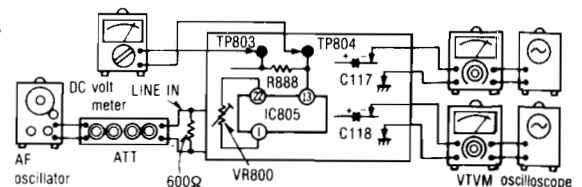

Fig. 17

4. If measured value is not within reference, adjust VR800 (shown in fig. 1).

— Decode —

1. Make the connections as shown in fig. 18 and apply 1kHz -27dB signal from LINE IN, and set the noise reduction selector to dbx tape position.
2. Set the unit to record mode, adjust ATT so that the signal level at C35 (L-CH) and C36 (R-CH) is 300mV.
3. Read voltage on DC volt meter.

Reference value: $15 \pm 0.5 \text{ mV}$

4. If measured value is not within reference, adjust VR700 (shown in fig. 1).

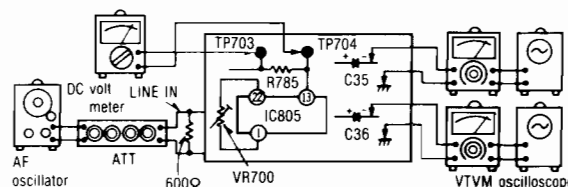

Fig. 18

Ⓚ Dolby NR circuit

Condition:

- Record mode
- Dolby NR switch...IN/OUT
- Dolby NR select switch...B/C
- Input level control...MAX
- Output level control...MAX
- Balance control...Center

Equipment:

- VTVM
- AF oscillator
- ATT
- Oscilloscope
- Resistor (600Ω)

• Check of the Dolby-B type encoder characteristics

1. Make connections as shown in fig. 19.
2. Set the unit to the record mode. (NR select switch is OUT.)
3. Apply a 1kHz signal to LINE IN.
4. Adjust the ATT so that the output level at TP801 (L-CH) and TP802 (R-CH) is 12.3mV.
5. The output level at pin 9 should also be 12.3mV. (Let $12.3 \text{ mV} = 0 \text{ dB}$ for this adjustment.)
6. Set the NR select switch to B, and make sure that the output signal level at pin 9 of IC803 (L-CH) and IC804 (R-CH) is $+6 \text{ dB} \pm 1.5 \text{ dB}$.
7. Set the NR select switch to OUT, and adjust the frequency to 5kHz. The output signal level at pin 9 should be 0dB.
8. Set the NR select switch to B and make sure that the output signal level at pin 9 of IC803 (L-CH) and IC804 (R-CH) is $+8 \text{ dB} \pm 2.5 \text{ dB}$.

• Check to Dolby-C type encoder characteristics

9. Repeat steps 1-5 above.
10. Set the NR select switch to C and make sure that the output signal level at pin 9 of IC803 (L-CH) and IC804 (R-CH) is $+11.4 \text{ dB} \pm 1 \text{ dB}$.
11. Set the NR select switch to OUT and adjust the frequency to 5kHz. The output signal at pin 9 should be 0dB.
12. Set the NR select switch to C and make sure that the output signal level at pin 9 of IC803 (L-CH) and IC804 (R-CH) is $+8.4 \text{ dB} \pm 2.5 \text{ dB}$.

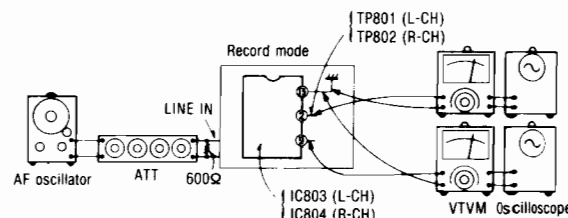

Fig. 19

• Check of the Dolby-B type decode characteristics

1. Make connections as shown in fig. 20.
2. Set the unit to the playback mode. (NR select switch is OUT.)
3. Apply a 1kHz signal to terminal of C29 (L-CH) and C30 (R-CH).
4. Adjust the ATT so that the output level at TP701 (L-CH) and TP801 (R-CH) is 12.3mV.
5. Set the NR select switch to B, and make sure that the output signal level at LINE OUT is $-6 \text{ dB} \pm 2.5 \text{ dB}$.
6. Set the NR select switch to OUT, and adjust the frequency to 5kHz. The output signal level at LINE OUT should be 0dB.
7. Set the NR select switch to B and make sure that the output signal level at LINE OUT is $-10 \text{ dB} \pm 2.5 \text{ dB}$.

• Check to Dolby-C type decode characteristics

8. Repeat steps 1-5 above.
9. Set the NR select switch to C and make sure that the output signal level at LINE OUT is $-19 \text{ dB} \pm 2.5 \text{ dB}$.
10. Set the NR select switch to OUT and adjust the frequency to 5kHz. The output signal at LINE OUT should be 0dB.
11. Set the NR select switch to C and make sure that the output signal level at LINE OUT is $-16 \text{ dB} \pm 2.5 \text{ dB}$.

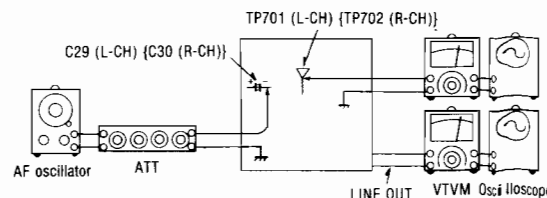

Fig. 20

● Test OSC level

Condition:
 • Record mode
 • Input select...400Hz/12.5kHz

Equipment:
 • VTVM
 • Oscilloscope

1. Test equipment connection is shown in fig. 21.
2. Shift the mode to record pause, then set the input selector to 400Hz/12.5kHz.
3. Adjust VR901 so that R-CH (12.5kHz) output is within $\pm 0.5\text{dB}$ as compared with 400Hz (L-CH).

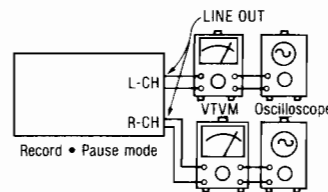

Fig. 21

● Fluorescent meter

Condition:
 • Record mode
 • Input level controls...MAX

Equipment:
 • VTVM
 • ATT
 • AF oscillator

• Check for FL meter

To check the accuracy of the FL meter, measure the output level at test point [TP701 (L-CH), TP702 (R-CH)].

1. Make connections as shown (See fig. 22).
2. As shown in fig. 23, connect the TP301 and ground.
3. In the recording pause mode, apply 1kHz (-24dB) to LINE IN.
4. Adjust ATT so that output level at test point [TP701 (L-CH), TP702 (R-CH)] is 0.28V.

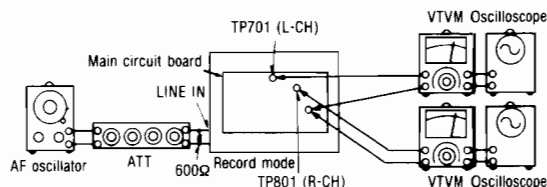

Fig. 22

Checking FL meter 0dB segment display ON/OFF

Change the output level at test point [TP701 (L-CH), TP702 (R-CH)] from 0.28V -1dB ($\approx 250\text{mV}$) to 0.28V +1dB ($\approx 310\text{mV}$) by adjusting the attenuator, and check that the FL meter 0dB segment display OFF state changes to the ON state.

Checking FL meter -40dB segment display ON/OFF

Lower the signal level 28dB below the standard input level (-24dB-28dB = -52dB $\approx 2.5\text{mV}$) and then further lower the level 12dB (-52dB-12dB = -64dB $\approx 0.63\text{mV}$) by adjusting the attenuator. While lowering the level as described above, make sure that only the -40dB display remains lit the dims or goes off at the lowest level.

• Adjustment for FL meter

1. Make connections as shown (See fig. 22).
2. As shown in fig. 23, connect the TP301 and ground.
3. In the recording pause mode, apply 1kHz (-24dB) to LINE IN.
4. Adjust ATT so that output level at test point [TP701 (L-CH), TP702 (R-CH)] is 0.28V.

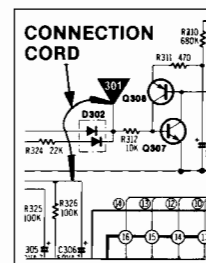

Fig. 23

-40dB adjustment

5. Adjust ATT so that the level adjusted at step 4 is reduced by 40dB.
6. At this time, check that -40dB indicator is dimmed (intermediate brightness between full brightness and light-out: See fig. 24).
7. If the indicator is not lighted halfway as described in step 6, adjust VR9.

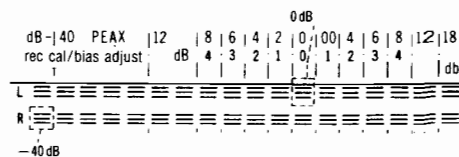

Fig. 24

0dB adjustment

8. Restore the condition of step 4 (set output level to 0.28V at test point [TP701 (L-CH), TP702 (R-CH)]).
9. At this time, check that 0dB indicator is dimmed (intermediate brightness between full brightness and light-out (See fig. 24).
10. If improper, adjust VR301.
11. Repeat adjustments at steps 4, 5, 6, 7, 8, 9 and 10 two or three times.
12. Disconnect the TP301 and ground which had been connected at step 2.

㉒ Capstan DD motor

Condition:
• Stop mode

Equipment:
• Oscilloscope

1. Test equipment connection is shown in fig. 25.
2. Connect between mechanism unit and main P.C.B. grounding line.
3. Supply power to rotate the capstan.
4. Make sure that the measured waveform is as shown in fig. 26.
5. If the lock point is not at 3V adjust it to 3V by VR601.
6. If it is unable to adjust the lock point to 3V, repeat the adjustment according to the procedure given below. (Points A and B are located on DD motor P.C.B.)

	Point (A)	Point (B)
1	Short	Open
2	Open	Short
3	Open	Open
4	Short	Short

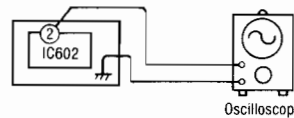

Fig. 25

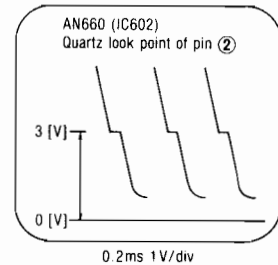

Fig. 26

㉓ Phase compensation circuit

Condition:
• Record mode
• Monitor SW...Tape

Equipment:
• VTVM • AF oscillator
• ATT • Oscilloscope
• Test tape (reference blank tape)
...QZZCRZ for Metal

1. Test equipment connection is shown in fig. 11.
2. Place UNIT into metal mode and apply rectangular waves at 3kHz (-24dB) to LINE IN to record.
3. Shift the mode to tape monitor, then adjust VR5 (L-CH) and VR6 (R-CH) so that the output waveform from LINE OUT satisfies the specification shown in fig. 27.

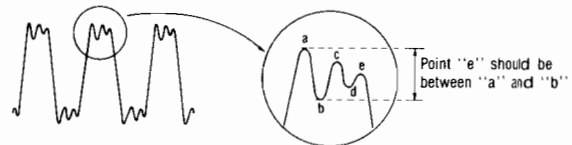

Fig. 27

㉔ Micro-computer clock frequency adjustment

Condition:
• Stop mode

Equipment:
• Digital frequency counter

1. Test equipment connection is shown in fig. 28.
2. Make sure that the measured frequency is in a range of 110~150kHz.
3. If the frequency is not within this range, adjust as follows:
 - With point (A) open and (B) short-circuited, measure the frequency. (Fig. 29)
 - (1) If it is less than 110Hz, short-circuit the point (A). As a result, if it exceeds 150Hz, open the point (B).
 - (2) If it is over 150Hz, open the point (B).

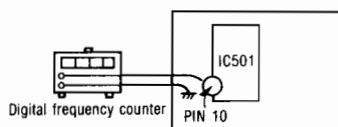

Fig. 28

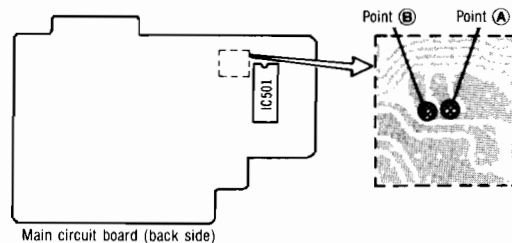
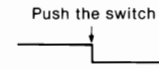
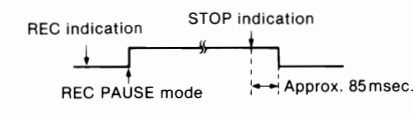
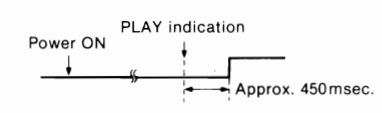
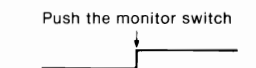
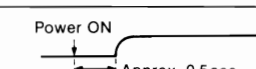
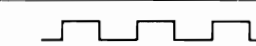
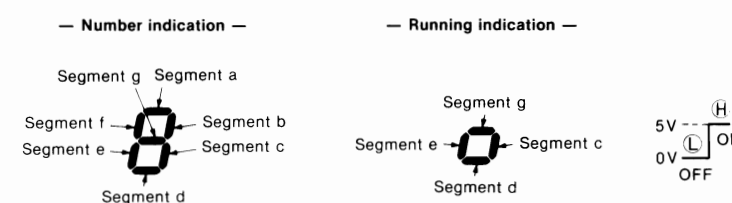
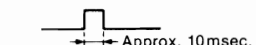
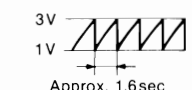

Fig. 29

■ MICROCOMPUTER TERMINAL FUNCTION AND WAVEFORM (IC501: MN1405RMG)

Terminal No.	Symbol	Name	Function/operation
1.	VSS	GND	
2.	CO11	REC, PLAY PAUSE indication ① REC indication	<ul style="list-style-type: none"> It is at "H" level according to CO1 scan on reception of REC command. In TIMER REC, it goes "H" according to CO1 scan after power supply. Even when STOP auto reset of mechanism functions with power supplied, it goes "H" according to CO1 scan in case of TIMER REC.
		② PLAY indication	<ul style="list-style-type: none"> It is at "H" level according to CO2 scan on reception of PLAY command. It goes "H" according to CO2 scan in TIMER REC. and TIMER PLAY.
		③ PAUSE indication	<ul style="list-style-type: none"> It is at "H" level according to CO3 scan on reception of REC command or PAUSE command.
3.	CO10	Brake plunger	"H" during FF, REW, CUE, REV operations.
4.	CO9	Detection of power motor rotation (REVERSE)	<ul style="list-style-type: none"> It is "H" until opening of mode detection leaf switch S607 with the command during mode changeover of mechanism.
			<ul style="list-style-type: none"> When the mechanism is shifted to normal rotation mode, it is "H" for about 30msec. after opening of switch S607.
5.	CO8	Detection of power motor rotation. (FORWARD)	<ul style="list-style-type: none"> It is "H" until opening of mode detection leaf switch S607 with the command during mode changeover of mechanism. When the mechanism is shifted to normal rotation mode it is "H" for about 30 msec after opening of switch S607.
6.	CO7	Detection of reel motor rotation (REVERSE)	<ul style="list-style-type: none"> "H" during REW, REV operation.
			<ul style="list-style-type: none"> "H" during FF, CUE operation.
7.	CO6	Detection of reel motor rotation (FORWARD)	<ul style="list-style-type: none"> "H" during FF, CUE operation.
			<ul style="list-style-type: none"> It is "H" level while play mode detection switch S606 is closed during play mode.
8.	CO5	TIME OUT	<ul style="list-style-type: none"> It is "H" only when time is displayed.
9.	CO4	REC MEMORY MUSIC SELECT indication ① REC MEMORY indication	<ul style="list-style-type: none"> It goes "H" according to CO2 scan in REC PLAY mode.
		② MUSIC SELECT indication	<ul style="list-style-type: none"> It is at "H" level according to CO1 scan reception of MS command.
10.	CO3	FL grid & input SW scan	
11.	CO2	FL grid & input SW scan	
12.	CO1	FL grid & input SW scan	
13.	COφ	FL grid & input SW scan	
14.	AI3	Input switch state reading	<ul style="list-style-type: none"> Reads switch states corresponding to scanning of COφ ~ 3 (this terminal is connected to the TIMER (REC) switch (S502), music select pulse, counter reset switch (S506), accidental erasing protection leaf switch (S603), and half detection leaf switch (S604).
15.	AI2	Input switch state reading	<ul style="list-style-type: none"> Reads switch states corresponding to scanning of COφ ~ 3 (this terminal is connected to the TIMER (PLAY) switch (S502), disc switch (S517), music select switch (S505) rec mute switch (S513) and when mode leaf switch (S607).

■ BLOCK DIAGRAM

Terminal No.	Symbol	Name	Function/operation
16.	A11	Input switch state reading	• Reads switch states corresponding to scanning of CO ϕ -3 (this terminal is connected to the tape source monitor switch (S501), tape counter switch (S504), PAUSE key switch (S512), and when the play leaf switch (S506)).
17.	A1 ϕ	Input switch state reading	• Reads switch states corresponding to scanning of CO ϕ -3 (this terminal is connected to the time counter switch (S503), REC key switch (S511), and when the stop leaf switch (S605)).
18.	B13	REW key switch (S510)	 <p>"H" in the normal case. "L" when the switch is pushed.</p>
19.	B12	FF key switch (S509)	
20.	B11	PLAY key switch (S508)	
21.	B1 ϕ	STOP key switch (S507)	
22.	EO ϕ	Bias control	<ul style="list-style-type: none"> • It goes "H" on completion of REC PAUSE operation. • It is always "H" during REC PLAY. • It goes "L" about 85msec. after STOP command. 
23.	EO1	RMM (Rec mute & Meter mute)	<ul style="list-style-type: none"> • It goes "H" about 450msec. after PLAY command. • It is "H" in SOURCE monitor mode except for REC MUTE. • It goes "H" about 250msec. after REC command. • It is always "L" in REC MUTE mode. 
24.	EO2	Tape Source monitor control	<ul style="list-style-type: none"> • It is "L" in tape monitor, and "H" in SOURCE monitor mode. • It goes "L" on reception of PLAY command. • It goes "H" on reception of REC command. • It goes "H" with disc input. 
25.	EO3	DMT (Muting)	<ul style="list-style-type: none"> • Almost the same as for RMM in terms of operation. • It is "H" in source monitor mode during REC MUTE.
26.	TST	Not used	
27.	RST	Reset terminal	<ul style="list-style-type: none"> • It goes "H" about 0.5sec. after power supply ON, causing computer to start operating. 
28.	CSLST	GND	
29.	SNS ϕ	Reel rotation detection input	
30.	SNS1	Reference signal reading	• Time count reference signal approx. 723Hz.
31.	DO ϕ	FL counter segment a	 <p>— Number indication — — Running indication —</p> <p>Segment g Segment a</p> <p>Segment f Segment b</p> <p>Segment e Segment c</p> <p>Segment d</p> <p>Segment g Segment c</p> <p>Segment e Segment d</p> <p>5V ON</p> <p>0V OFF</p>
32.	DO1	FL counter segment b	
33.	DO2	FL counter segment c	
34.	DO3	FL counter segment d	
35.	DO4	FL counter segment e	
36.	DO5	FL counter segment f	
37.	DO6	FL counter segment g	
38.	DO7	TIMER REC • PLAY signal output	<ul style="list-style-type: none"> • Becomes "H" level only when power is supplied. 
39.	V _{DD}	Power source	• Operated at 4.5V to 6.0V.
40.	OSC	Oscillation terminal	<ul style="list-style-type: none"> • Oscillation is approx. 600kHz. Because the connection of a probe affects the terminal, nothing should be connected to this terminal for any other measurements. • Use COϕ to 3 in measuring the computer's velocity; Approx. 110Hz in STOP condition. 

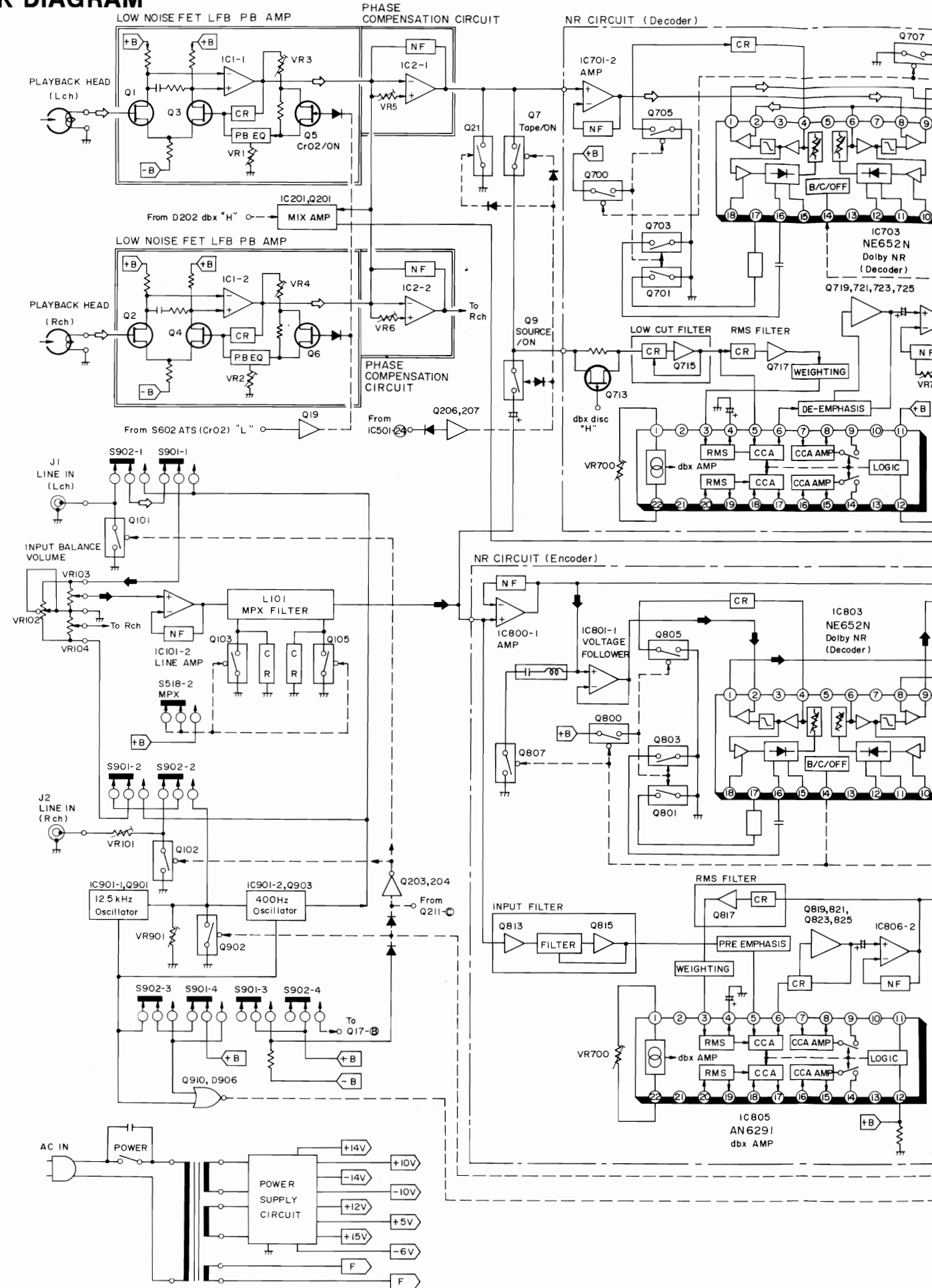

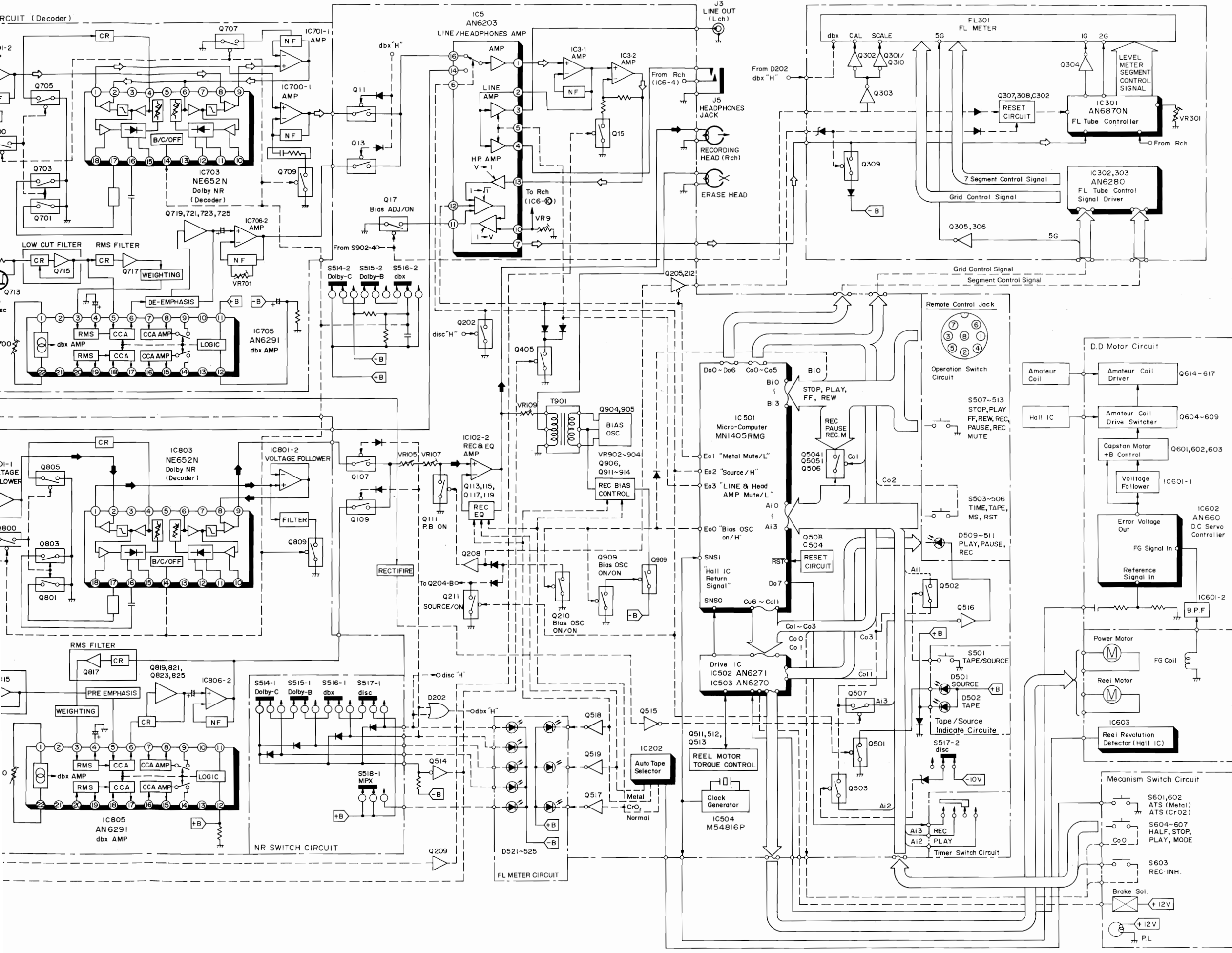

- NOTES:**
- S401.....Power ON/OFF switch (shown in OFF position).
 - S402.....AC power voltage select switch.
 - S501.....TAPE/SOURCE select switch (shown in OFF position).
 - S502.....Timer switch (shown in OFF position).
(1) PLAY, (2) OFF, (3) REC
 - S503.....Time indication switch (shown in OFF position).
 - S504.....Tape counter switch (shown in OFF position).
 - S505.....Music select switch (shown in OFF position).
 - S506.....Counter reset switch (shown in OFF position).
 - S507.....Stop switch (shown OFF position).
 - S508.....Play switch (shown OFF position).
 - S509.....F.F switch (shown in OFF position).
 - S510.....REW switch (shown in OFF position).
 - S511.....REC switch (shown in OFF position).
 - S512.....Pause switch (shown in OFF position).
 - S513.....REC mute switch (shown in OFF position).
 - S514.....Dolby-C IN/OUT switch (shown in OUT position).
 - S515.....Dolby-B IN/OUT switch (shown in OUT position).
 - S516.....dbx "Tape" IN/OUT switch (shown in OUT position).
 - S517.....dbx "Disc" IN/OUT switch (shown in OUT position).
 - S518.....MPX filter IN/OUT switch (shown in OUT position).
 - S601.....Auto tape select switch (for Metal tape).
 - S602.....Auto tape select switch (for CrO₂ tape).
 - S603.....REC inhibit switch (shown in OFF position).
 - S604.....Cassette half switch (shown in OFF position).
 - S605.....Place detection switch (shown in OFF position).
 - S606.....Place detection switch (shown in OFF position).
 - S607.....Mode switch (shown in OFF position).
 - S901.....REC CAL switch (shown in 400Hz/12.5kHz).
(1) 400Hz/12.5kHz, (2) 400Hz
 - S902.....Input select switch (shown in LINE IN position).
(1) LINE IN, (2) 400Hz/12.5kHz
- (→) this arrow indicates the flow of the playback signal.
 (---→) this arrow indicates the flow of the recording signal. (tape monitor position)

SCHEMATIC DIAGRAM

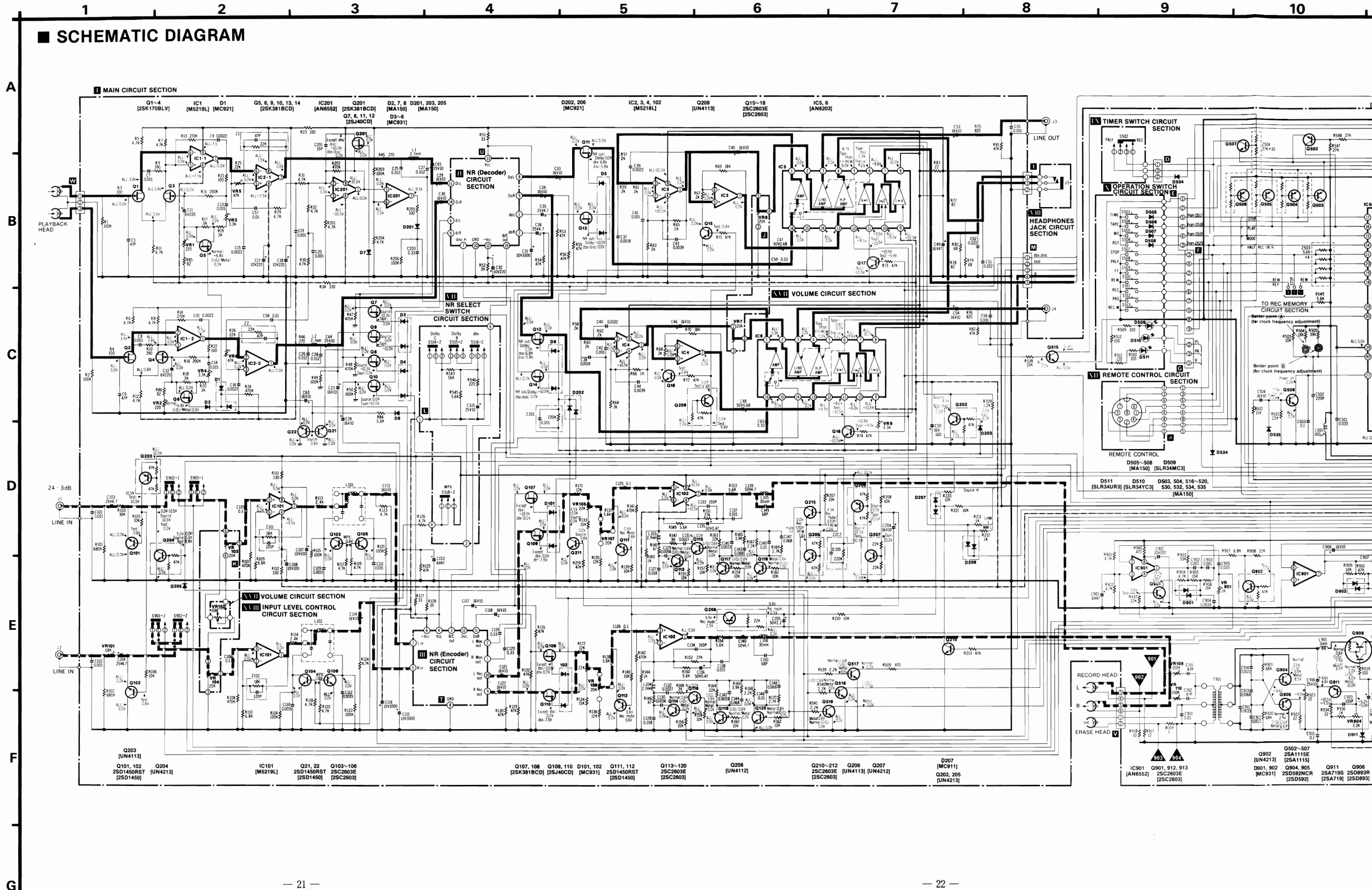

A
B
C
D
E
F
G

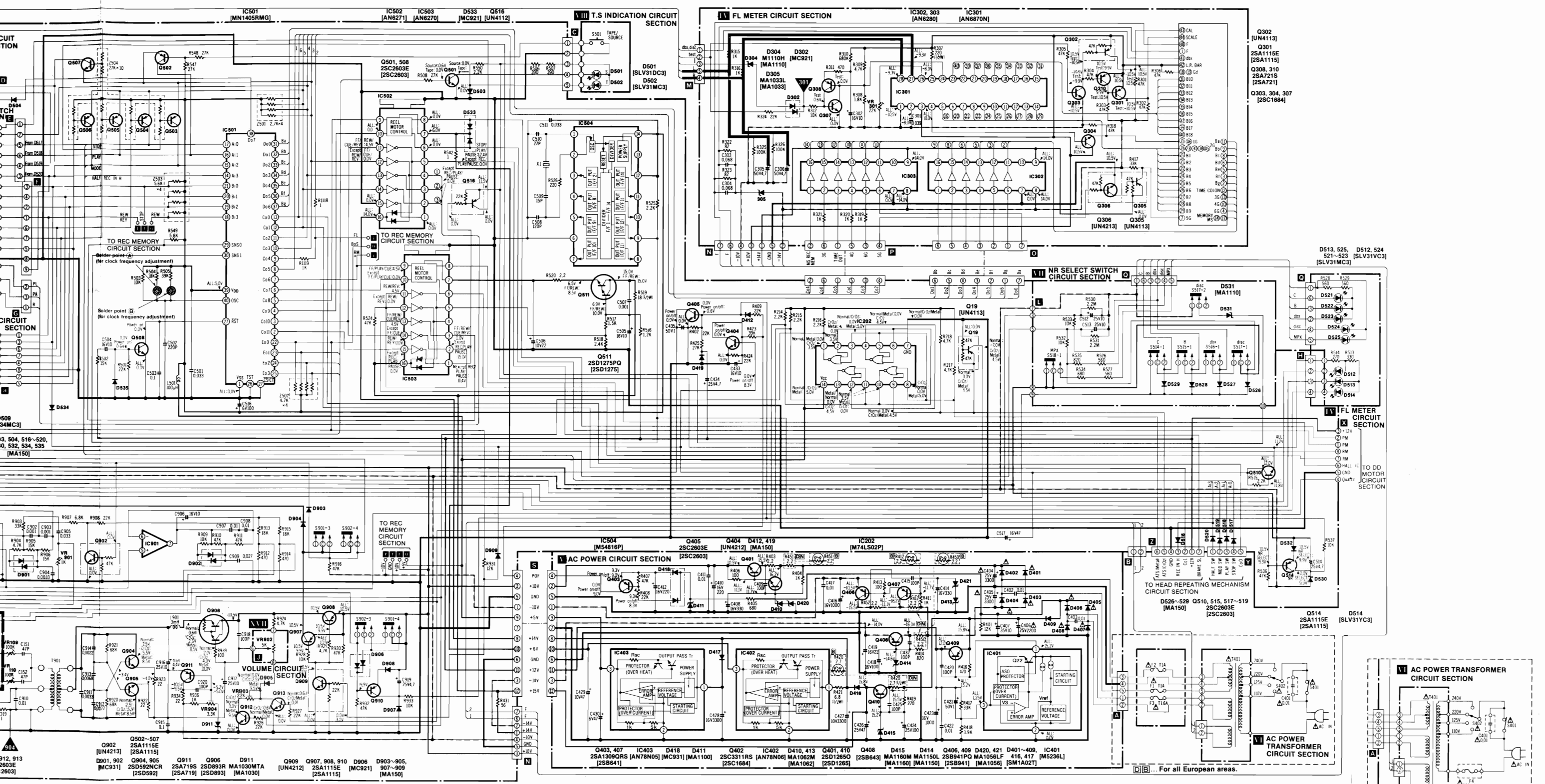

Q902 [UN4213] 2SA1115E
 Q903 [UN4213] 2SA1115E
 Q904 905 2SA1115E
 Q906 2SA719S 2SD893R MA1030MTA
 Q907 908, 910 2SA1115E
 Q909 [UN4212] 2SA1115E
 Q910 907~909 [MC921] 2SA1115E
 Q911 2SD592
 Q912 2SA719S 2SD893R MA1030MTA
 Q913 2SD592
 Q914 2SD592
 Q915 2SD592
 Q916 2SD592
 Q917 2SD592
 Q918 2SD592
 Q919 2SD592
 Q920 2SD592

Q403, 407 IC403 D418 D411 Q402 IC402 D410, 413 Q401, 410 Q408 D415 D414 Q406, 409 D420, 421 D401~409, IC401 2SA1309QRS [AN7805] [MC931] [MA1100] 2SC311RS [AN7806] MA1062M 2SD1265O [2SB643] MA1160M MA1150L 2SB941PO MA1056LF 416, 417 [M5236L] [MA1160] [MA1150] [2SB941] [MA1056] [SM1A02T]

D513, 525, D512, 524 521~523 [SLV31MC3]
 D520~529 Q510, 515, 517~519 2SC2603E [2SC2603]
 Q514 2SA1115E [2SA1115]
 D514 [SLV31YC3]

For all European areas.

For Asia, Latin America, Middle East and Africa areas.

NOTES:

- S401.....Power ON/OFF switch (shown in OFF position).
S402.....AC power voltage select switch.
S501.....TAPE/SOURCE select switch (shown in OFF position).
S502.....Timer switch (shown in OFF position).
S503.....Time indication switch (shown in OFF position).
S504.....Tape counter switch (shown in OFF position).
S505.....Music select switch (shown in OFF position).
S506.....Counter reset switch (shown in OFF position).
S507.....Stop switch (shown OFF position).
S508.....Play switch (shown OFF position).
S509.....F.F switch (shown in OFF position).
S510.....REW switch (shown in OFF position).
S511.....REC switch (shown in OFF position).
S512.....Pause switch (shown in OFF position).
S513.....REC mute switch (shown in OFF position).
S514.....Dolby-C IN/OUT switch (shown in OUT position).
S515.....Dolby-B IN/OUT switch (shown in OUT position).
S516.....dbx "Tape" IN/OUT switch (shown in OUT position).
S517.....dbx "Disc" IN/OUT switch (shown in OUT position).
S518.....MPX filter IN/OUT switch (shown in OUT position).
S901.....REC CAL switch (shown in 400Hz/12.5kHz).
S902.....Input select switch (shown in LINE IN position).
VR1, 2.....Playback gain adjustment VR.
VR3, 4.....Playback EQ adjustment VR.
VR5, 6.....Phase compensation circuit adjustment VR.
VR7, 8.....Output level control.
VR9.....FL meter adjustment VR (-40dB indication).
VR101.....LINE IN (R-CH) fine adjustment VR.
VR102.....Input balance control.
VR103, 104.....Input level control.
VR105, 106.....Record gain adjustment VR.
VR107, 108.....REC CAL control.
VR109, 110.....Bias current adjustment VR.
VR301.....FL meter adjustment VR (0dB indication).
VR901.....Test OSC level adjustment VR.
VR902.....Bias current control.
VR903.....Bias current adjustment VR (for CrO2).
VR904.....Erase current adjustment VR.
L101, 102.....Multiplex filter.
L103, 104.....Peaking coil.
L105, 106.....Trap coil.
Resistance are in ohms (Ω), 1/4 watt unless specified otherwise.
Capacity are in micro-farads (μF) unless specified otherwise.
The mark (▼) shows test point.
All voltage values shown in circuitry are under no signal condition and playback mode with volume control at minimum position otherwise specified.
Voltage values at record mode.
Normal.....Voltage values at normal tape mode.
CrO2.....Voltage values CrO2 tape mode.
Metal.....Voltage values at metal tape mode.
Source.....Voltage values at source monitor mode.
Tape.....Voltage values at tape monitor mode.
NR out.....Voltage values at NR out mode.
Dolby.....Voltage values at Dolby IN mode.
dbx.....Voltage values at dbx mode.
disc.....Voltage values at dbx disc mode.
Test.....Voltage values at REC cal mode.
REC MUTE.....Voltage values at REC mute mode.
STOP.....Voltage values at SOTP mode.
FF.....Voltage values at FF mode.
REW.....Voltage values at REW mode.
Power ON.....Voltage values at which the power source is ON.
Power OFF.....Voltage values at which the power source is OFF.
NR select.....Voltage values at NR select mode.
Scan.....Voltage values at scan signal mode.
e.....Voltage values at Dolby-C mode.
B.....Voltage values at Dolby-B mode.
Out dbx.....Voltage values at NR out mode.
REC.....Voltage values at REC mode.
PLAY.....Voltage values at PLAY mode.
PAUSE.....Voltage values at PAUSE mode.
ALL.....Identical voltage in all the above modes.
For measurement use VTVM.
(●) indicates B+ (bias).
(■) indicates B- (bias).
(→) indicates the flow of the playback signal. (NR out).
(←) indicates the flow of the recording signal. (NR out).
Important safety notice
Components identified by Δ mark have special characteristics important for safety. When replacing any of these components, use only manufacturer's specified parts.

- Described in the schematic diagram are two types of numbers; the supply parts numbers and production parts number for transistors and diodes.
One type of number is used for supply parts number and production parts number when are identical.
e.g. Q1
2SC1844(E, F).....Production parts number
[2SC1844E].....Supply parts number
D212
1S2473T77.....Production parts number
[MA181].....Supply parts numbers

The supply parts number is described alone in the replacement parts list.
This schematic diagram may be modified at any time with the development of new technology.

- For all European areas except United Kingdom.
For United Kingdom.
For Asia, Latin America, Middle East and Africa areas.

Input level control...MAX
Balance control.....Center

Table with 2 columns: Specification and Value. Includes Playback S/N ratio, Overall distortion, and Overall S/N ratio.

EQUIVALENT CIRCUIT
IC501: AN6870N

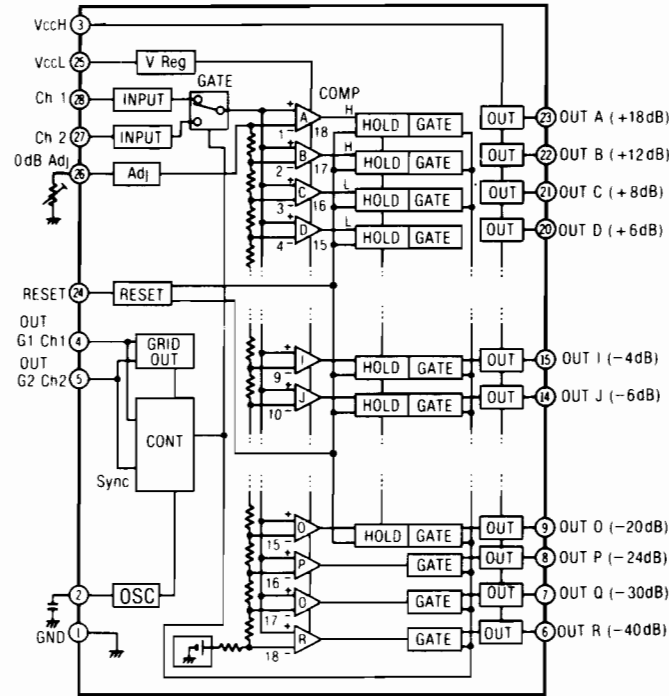

ELECTRICAL PARTS LIST

- RESISTORS: ERD.....Carbon, ERG.....Metal-oxide, ERS.....Metal-oxide, ERO.....Metal-film, ERX.....Metal-film, ERO.....Fuse type metallic, ERC.....Solid, ERF.....Cement.
CAPACITORS: ECBA.....Ceramic, ECGD.....Ceramic, ECKD.....Ceramic, ECCD.....Ceramic, ECFD.....Ceramic, ECQM.....Polyester film, ECQE.....Polyester film, ECQF.....Polypropylene, ECEC.....Electrolytic, ECECN.....Non polar electrolytic, ECQS.....Polystyrene, ECSO.....Tantalum, QCS.....Tantalum.

REPLACEMENT PARTS LIST

Important safety notice
Components identified by Δ mark have special characteristics important for safety.
When replacing any of these components, use only manufacturer's specified parts.

Large table listing electrical parts with columns for Ref. No., Part No., and descriptions. Includes sections for RESISTORS and VARIABLE RESISTORS.

Ref. No.	Part No.	Ref. No.	Part No.	Ref. No.	Part No.	Ref. No.	Part No.	Ref. No.	Part No.	Ref. No.	Part No.	Part Name & Description	Ref. No.	Part No.	Part Name & Description			
CAPACITORS																		
C 5, 6	ECCD1H470K	C 426	ECEA1ES470	C 837, 838	ECQM1H223JZ	Q 306	UN4213	D 411	MA1100	COILS						CN 13	QJP1924TN	12 Pin Post
C 7, 8	ECKD1H102KB	C 427, 428	ECEA1ES332	C 839, 840, 841, 842	ECQM1H104JZ	Q 307	2SC1684	D 412	MA150	L 1, 2	QLQX2722D	Coil	CN 14	QJP1925TN	15 Pin Post			
C 9, 10	ECQM1H222JZ	C 429, 430	ECEA1AS470	C 843, 844, 845, 846	ECQM1H104JZ	Q 308, 310	2SA721	D 413	MA1062M	L 101, 102	QLM9Z11K	MPX Coil	CN 15	QJS1920TN	2 Pin Socket			
C 11, 12	ECEA1AS221	C 433	ECEA1HS100	C 847, 848	ECCD1H331K	Q 401	2SD12650	D 414	MA1150L	L 103, 104	QLQX2722D	Coil	CN 16	QJS1921TN	3 Pin Socket			
C 13, 14	ECQM1H153JZ	C 434	ECEA25Z4R7	C 849, 850	ECQM1H333JZ	Q 402	2SC1684	D 415	MA1160M	L 105, 106	QLQX0343KWA	Coil	CN 17	QJS1922TN	6 Pin Socket			
C 15, 16	ECQM1H222JZ	C 435	ECEA50Z1	C 851, 852	ECQM1H333JZ	Q 403	2SA1309	D 416, 417	SM112	L 501	QLQX1012D	Choke Coil	CN 18	QJS1923TN	9 Pin Socket			
C 17, 18	ECEA1AS221	C 501	ECKD1H333MD	C 853, 854	ECCD1H820KD	Q 404	UN4212	D 418	MC931	L 601, 602, 603, 604	ELQX101KA	Coil	CN 19	QJS1925TNL	15 Pin Socket (Type-L)			
C 19, 20	ECKD1H102KB	C 502	ECCD1H221K	C 855, 856, 857, 858	ECQM1H333JZ	Q 405	2SC2603	D 419	MA150	L 701, 702, 801, 802	ELM7Q306A	Skewing Network	CN 20	QJS1924TNL	12 Pin Socket (Type-L)			
C 23, 24	ECEA1HS100	C 503	ECFDD104MYX	C 861, 862	ECEA1HS100	Q 406	2SB941P	D 420, 421	MA1056L									
C 25, 26, 27, 28	ECEA1HS100	C 504, 505	ECEA1HS100			Q 407	2SA1309	D 501	SLV31DC3									
	EQQM1H123JZ	C 506	ECEA1ES220			Q 408	2SB643	D 502	SLV31MC3									
C 29, 30	ECEA1HS100	C 507	ECKD1H102KB	C 863, 864	ECEA16Z10	Q 409	2SB941P	D 503, 504, 505, 506, 507, 508	MA150									
C 31	ECEA1AS102	C 508	ECCD1H121K	C 865, 866	ECEA1AS101	Q 410	2SD12650	D 509	SLR34MC3									
C 32	ECEA1AS221	C 509	ECCD1H150KC	C 867	ECEA1AS221	Q 501	2SC2603	D 510	SLR34YC3									
C 33, 34	ECEA1HS100	C 510	ECCD1H270KC	C 868	ECEA1HS100	Q 502, 503, 504, 505, 506, 507	2SA1115	D 511	SLR34URC3									
C 35, 36	ECEA25Z4R7	C 511	ECKD1H333MD	C 871, 872	ECEA1EN4R7	Q 508	2SC2603											
C 37, 38	ECQM1H182JZ	C 512, 513	ECEA1HS100	C 889, 890	ECEA1HS100	Q 510	2SC2603	D 512	SLV31VC3									
C 39, 40	ECQM1H222JZ	C 514	ECEA25Z4R7	C 901	ECEA1AS470	Q 511	2SD1275	D 513	SLV31MC3									
C 41, 42	ECQM1H102JZ	C 515	ECEA1HS100	C 902, 903	ECQM1H102JZ	Q 514	2SA1115	D 514	SLV31YC3									
C 43, 44	ECQM1H392JZ	C 516	ECEA1AS101	C 904	ECQM1H333JZ	Q 515	2SC2603	D 516, 517, 518, 519, 520	MA150									
C 45, 46	ECEA1HS100	C 517	ECEA1ES470	C 905	ECKD1H333MD	Q 516	UN4112	D 521, 522, 523										
C 47, 48	ECEA50ZR68	C 601, 602	ECQM1H103JZ	C 906	ECEA1HS100	Q 517, 518, 519		D 524	SLV31MC3									
C 49	ECEA1ES470	C 603	ECQM1H223JZ	C 907, 908	ECQM1H103JZ	Q 601	2SC2603	D 525	SLV31VC3									
C 50	ECEA1ES101	C 604	ECQM1H102JZ	C 909	ECQM1H273JZ	Q 602	2SB641	D 526, 527, 528, 529, 530										
C 51, 52	ECKD1H223ZF	C 605	ECQP1272JZ	C 910	ECQF4103KZH	Q 603	2SC1684	D 527	SLV31MC3									
C 53, 54	ECEA1HS100	C 606	ECQM1H182JZ	C 911	ECQM1H333JZ	Q 604, 605, 606, 607, 608, 609	2SB641											
C 55, 56	ECKD1H102KB	C 607	ECQM1H223JZ	C 912	ECQM1H222JZ	Q 610, 611, 612, 613	2SB643	D 531	MA1110									
C 57, 58	ECQM1H103JZ	C 608	ECQM1H472JZ	C 913	ECQM1H682JZ	Q 614, 615, 616, 617		D 532	MA150									
C 59, 60	ECQM1H334JZ	C 609	ECQM1H223JZ	C 914	ECQM1H222JZ	Q 700	UN4113											
C 63	ECEA1HS100	C 610	ECQM1H103JZ	C 915	ECKDD104MYX	Q 701, 702, 703, 704, 705, 706, 707, 708, 709, 710	UN4213											
C 64, 65	ECEA1HF100	C 611	ECQM1H224JZ	C 916	ECEA1HF100	Q 713, 714	2SJ105GR											
C 101, 102	ECKD1H102KB	C 612, 613	ECEA1EN4R7	C 917	ECEA1HS100	Q 715, 716	2SC2603											
C 103, 104	ECEA25Z4R7	C 614	ECQM1H102JZ	C 918	ECCD1H101KC	Q 717, 718	2SD1011											
C 105, 106	ECQM1H104JZ			C 919	ECEA50Z4R7	Q 719, 720	2SD661											
C 107, 108	ECEA1AS101			C 920	ECCD1H101KC	Q 721, 722, 723, 724												
C 109, 110, 111, 112	ECQM1H152JZ			C 921	ECEA1AS101	Q 725, 726	2SA1115											
C 113, 114	ECEA1HS100			C 1101	ECQM1H474JZ	Q 800	UN4113											
C 115	ECEA1ES332			C 1102	ECEA1EN4R7	Q 801, 802, 803, 804, 805, 806, 807, 808, 809, 810												
C 116	ECEA1AS102			C 1103	ECQM1H474JZ	Q 813, 814, 815, 816												
C 117, 118	ECEA1HS100			C 1104	ECQM1H103JZ	Q 817, 818	2SD1011											
C 119, 120	ECQM1H334JZ			C 1105, 1106	ECEA1EN4R7	Q 819, 820	2SD661											
C 121, 122	ECEA1HS100					Q 821, 822, 823, 824												
C 125, 126	ECQM1H104JZ					Q 825, 826	2SA1115											
C 127, 128	ECQM1H183JZ																	
C 129, 130	ECQM1H562JZ																	
C 131, 132	ECQM1H272JZ																	
C 133, 134	ECCD1H151K																	
C 135, 136	ECEA50ZR47																	
C 137, 138	ECQM1H152JZ																	
C 139, 140	ECEA1EN4R7																	
C 141, 142	ECQM1H332JZ																	
C 143, 144	ECQM1H683JZ																	
C 145, 146	ECQM1H103JZ																	
C 147, 148	ECQM1H683JZ																	
C 149, 150	ECCD1H680K																	
C 151, 152	ECCD1H470K																	
C 153	ECEA1AS470																	
C 201	ECCD1H150KC																	
C 203	ECQM1H334JZ																	
C 204	ECEA1HS100																	
C 205	ECEA50Z2R2																	
C 301	ECFDD393KXY																	
C 302	ECEA1HS100																	
C 303, 304	ECFDD683KXY																	
C 305, 306	ECEA25Z4R7																	
C 401	ECCQ2A103MF																	
C 402, 403	ECKD1H103ZF																	
C 404, 405	ECEA1ES332																	
C 406	ECEA1ES222																	
C 407	ECEA1HS100																	
C 408	ECEA1CS331																	
C 409	ECCD1H101K																	
C 410	ECEA1CS221																	
C 411	ECKD1H103ZF																	
C 412	ECEA1CS221																	
C 414	ECEA1CS331																	
C 415	ECCD1H101K																	
C 416	ECEA1CS102																	
C 417	ECKD1H103ZF																	
C 418	ECEA1ES101																	
C 419	ECEA1ES220																	
C 420	ECCD1H101K																	
C 421	ECEA50Z1																	
C 422	ECKD1H103ZF																	
C 423	ECEA1CS102																	
C 424	ECEA1ES101																	
C 425	ECCD1H101K																	
C 426	ECEA1ES470																	
C 427, 428	ECEA1ES332																	
C 429, 430	ECEA1AS470																	
C 432	ECCD1H101K																	
C 433	ECEA1HS100																	
C 434	ECEA25Z4R7																	
C 435	ECEA50Z1																	
C 501	ECKD1H333MD																	
C 502	ECCD1H221K																	
C 503	ECFDD104MYX																	
C 504, 505	ECEA1HS100																	
C 506	ECEA1ES220																	
C 507	ECKD1H102KB																	
C 508	ECCD1H121K																	
C 509	ECCD1H150KC																	
C 510	ECCD1H270KC																	
C 511	ECKD1H333MD																	
C 512, 513	ECEA1HS100																	
C 514	ECEA25Z4R7																	
C 515	ECEA1HS100																	
C 516	ECEA1AS101																	
C 517	ECEA1ES470																	

CIRCUIT BOARDS

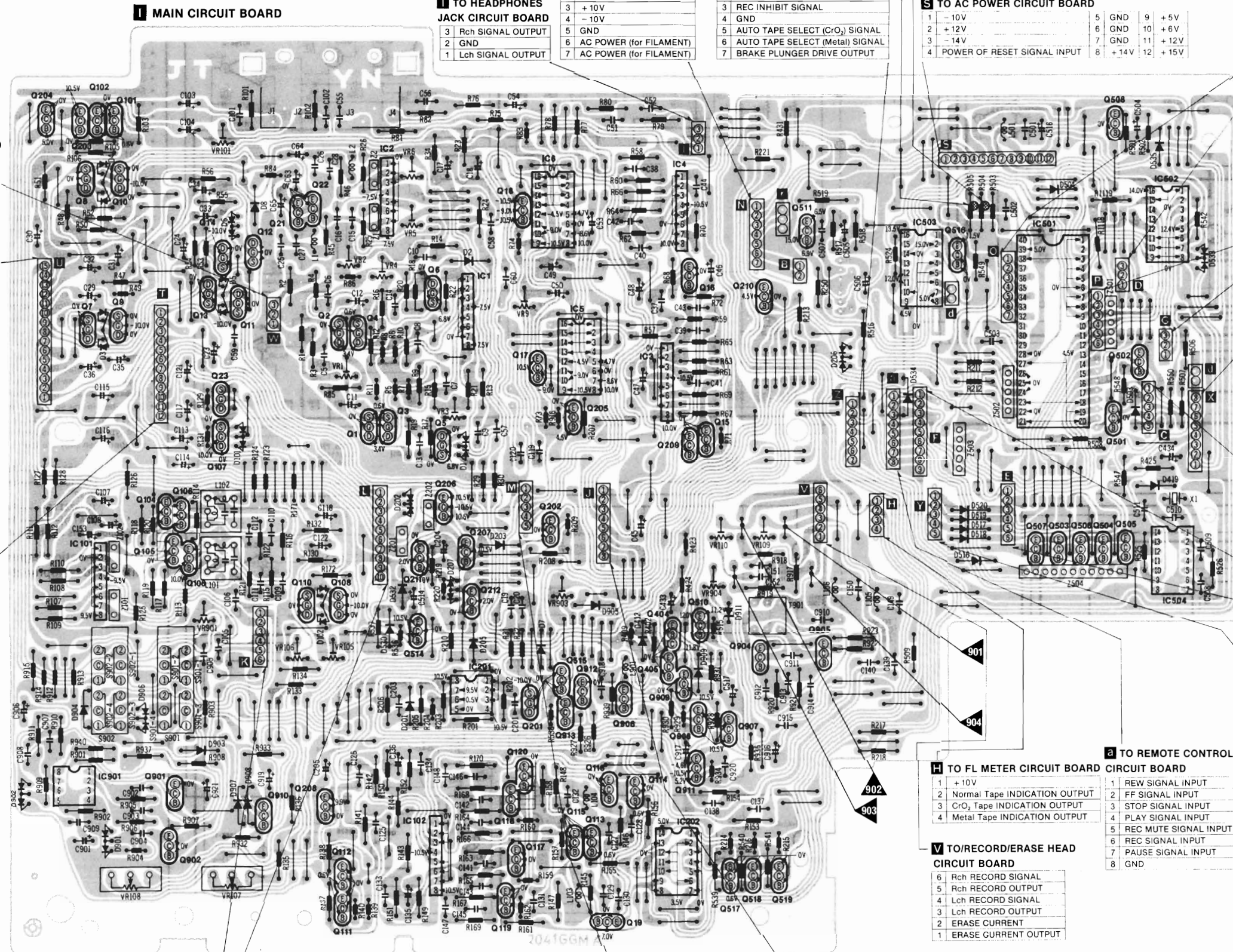

1 MAIN CIRCUIT BOARD

1 TO HEADPHONES JACK CIRCUIT BOARD

3	Rch SIGNAL OUTPUT
2	GND
1	Lch SIGNAL OUTPUT

N TO MAIN CIRCUIT BOARD

1	+14V
2	-14V
3	+10V
4	-10V
5	GND
6	AC POWER (for FILAMENT)
7	AC POWER (for FILAMENT)

Z TO HEAD REPEATING CIRCUIT BOARD

1	+12V
2	SCAN SIGNAL OUTPUT
3	REC INHIBIT OUTPUT
4	GND
5	AUTO TAPE SELECT (CrO ₂) SIGNAL
6	AUTO TAPE SELECT (Metal) SIGNAL
7	BRAKE PLUNGER DRIVE OUTPUT

B : Solder point (for lock frequency adjustment)
A : Solder point (for lock frequency adjustment)

S TO AC POWER CIRCUIT BOARD

1	-10V	5	GND	9	+5V
2	+12V	6	GND	10	+6V
3	-14V	7	GND	11	+12V
4	POWER OF RESET SIGNAL INPUT	8	+14V	12	+15V

O TO FL METER CIRCUIT BOARD

1	FL METER COUNTER DRIVE OUTPUT
2	FL METER COUNTER DRIVE OUTPUT
3	FL METER COUNTER DRIVE OUTPUT
4	FL METER COUNTER DRIVE OUTPUT
5	FL METER COUNTER DRIVE OUTPUT
6	FL METER COUNTER DRIVE OUTPUT
7	FL METER COUNTER DRIVE OUTPUT

D TO TIMER SWITCH CIRCUIT BOARD

3	TIMER PLAY SIGNAL INPUT
2	SCAN SIGNAL OUTPUT
1	TIMER REC SIGNAL INPUT

P TO FL METER CIRCUIT BOARD

1	FL METER COUNTER DRIVE OUTPUT
2	FL METER COUNTER DRIVE OUTPUT
3	FL METER COUNTER DRIVE OUTPUT
4	FL METER COUNTER DRIVE OUTPUT
5	FL METER COUNTER DRIVE OUTPUT
6	FL METER COUNTER DRIVE OUTPUT
7	FL METER COUNTER DRIVE OUTPUT

G TO OPERATION SWITCH CIRCUIT BOARD

3	PAUSE INDICATION OUTPUT
2	PLAY INDICATION OUTPUT
1	REC INDICATION OUTPUT

X TO DD MOTOR CIRCUIT BOARD

8	REEL MOTOR DRIVE OUTPUT
7	REEL MOTOR DRIVE OUTPUT
6	HALL IC SIGNAL INPUT
5	GND
4	Quartz DESPATCHING OUTPUT
3	+12V
2	POWER MOTOR DRIVE OUTPUT
1	POWER MOTOR DRIVE OUTPUT

C TO T.S INDICATION CIRCUIT BOARD

1	TAPE/SOURCE SELECT COMMAND INPUT
2	GND
3	TAPE/SOURCE INDICATION OUTPUT
4	SOURCE INDICATION OUTPUT
5	TAPE INDICATION OUTPUT

F FROM OPERATION SWITCH CIRCUIT BOARD

1	REW SIGNAL INPUT
2	FF SIGNAL INPUT
3	STOP SIGNAL INPUT
4	PLAY SIGNAL INPUT
5	REC MUTE SIGNAL INPUT
6	REC SIGNAL INPUT
7	PAUSE SIGNAL INPUT
8	GND
9	GND

E TO OPERATION SWITCH CIRCUIT BOARD

1	REC PAUSE PLAY INDICATIO VOLTAGE
2	SCAN SIGNAL OUTPUT
3	COUNTER RESET COMMAND INPUT
4	MUSIC SELECT COMMAND INPUT
5	TAPE INDICATION COMMAND INPUT
6	TAPE COUNTER INDICATION COMMAND INPUT

Q TO NR SELECT SWITCH CIRCUIT BOARD

6	Dolby-C INDICATION INPUT
5	MPX INDICATION INPUT
4	disc INDICATION INPUT
3	Dolby-B INDICATION INPUT
2	dbx INDICATION INPUT
1	-10V

Y FROM HEAD REPEATING CIRCUIT BOARD

1	CASSETTE DETECTION SIGNAL
2	MODE SWITCH SIGNAL
3	HEAD PLACE DETECTION SIGNAL
4	HEAD PLACE DETECTION SIGNAL
5	SCAN SIGNAL OUTPUT

W COMBINATION HEAD PLAYBACK SIDE

3	Rch PLAYBACK HEAD
2	GND
1	Lch PLAYBACK HEAD

U TO NR (Decoder) CIRCUIT BOARD

15	Dolby B/C/OFF SELECT INPUT
14	Rch PLAYBACK EQ INPUT
13	+Vcc
12	-Vcc
11	Lch PLAYBACK EQ INPUT
10	GND
9	Rch Decode (Dolby) INPUT
8	Lch Decode (Dolby) INPUT
7	disc "H" OUTPUT
6	Rch PLAYBACK EQ INPUT (dbx Tape)
5	GND
4	Lch PLAYBACK EQ INPUT (dbx Tape)
3	GND
2	Lch Decode (dbx) INPUT
1	Rch Decode (dbx) INPUT

T TO NR (Encoder) CIRCUIT BOARD

1	Lch MONITOR INPUT
2	Rch MONITOR INPUT
3	Dolby B/C/OUT SELECT OUTPUT
4	+Vcc
5	Rch LINE IN OUTPUT
6	-Vcc
7	Lch LINE IN OUTPUT
8	GND
9	Rch Encode (Dolby) INPUT
10	Lch Encode (Dolby) INPUT
11	Lch Encode (dbx) INPUT
12	Rch Encode (dbx) INPUT

K TO INPUT LEVEL CONTROL CIRCUIT BOARD

1	Rch LINE IN INPUT	4	GND
2	Rch LINE IN INPUT	5	Lch LINE IN INPUT
3	GND	6	Lch LINE IN OUTPUT

L NR SELECT SWITCH CIRCUIT BOARD

1	+Vcc	7	-10V
2	dbx Tape SELECT SIGNAL INPUT	8	+10V
3	MPX Filter SELECT SIGNAL INPUT	9	Dolby B/C/dbx Tape/disc SELECT SIGNAL
4	disc SELECT SIGNAL INPUT	10	disc SELECT SIGNAL INPUT

M TO FL METER CIRCUIT BOARD

1	dbx INDICATION OUTPUT
2	Rec ind INDICATION OUTPUT
3	Meter Mute OUTPUT
4	Rch SIGNAL OUTPUT
5	Lch SIGNAL OUTPUT

N TO FL METER CIRCUIT BOARD

1	Lch LINE OUT INPUT	5	FL METER COUNTER DRIVE OUTPUT
2	Lch LINE OUT INPUT	6	BIAS ADJUSTMENT VOLTAGE
3	GND	7	+B
4	Rch LINE OUT INPUT	8	BIAS ADJUSTMENT VOLTAGE

H TO FL METER CIRCUIT BOARD CIRCUIT BOARD

1	+10V
2	Normal Tape INDICATION OUTPUT
3	CrO ₂ Tape INDICATION OUTPUT
4	Metal Tape INDICATION OUTPUT

V TO/RECORD/ERASE HEAD CIRCUIT BOARD

6	Rch RECORD SIGNAL
5	Rch RECORD OUTPUT
4	Lch RECORD SIGNAL
3	Lch RECORD OUTPUT
2	ERASE CURRENT
1	ERASE CURRENT OUTPUT

a TO REMOTE CONTROL CIRCUIT BOARD

1	REW SIGNAL INPUT
2	FF SIGNAL INPUT
3	STOP SIGNAL INPUT
4	PLAY SIGNAL INPUT
5	REC MUTE SIGNAL INPUT
6	REC SIGNAL INPUT
7	PAUSE SIGNAL INPUT
8	GND

DRIVE BOARD
 R DRIVE OUTPUT
 R DRIVE OUTPUT
 R DRIVE OUTPUT
 R DRIVE OUTPUT
 R DRIVE OUTPUT
 R DRIVE OUTPUT
 R DRIVE OUTPUT

H
 L INPUT
 R INPUT
 INPUT

DRIVE BOARD
 R DRIVE OUTPUT
 R DRIVE OUTPUT
 R DRIVE OUTPUT
 R DRIVE OUTPUT
 R DRIVE OUTPUT
 R DRIVE OUTPUT
 R DRIVE OUTPUT

SWITCH
 OUTPUT
 OUTPUT
 INPUT

DRIVE BOARD
 OUTPUT
 OUTPUT
 OUTPUT
 OUTPUT
 OUTPUT
 OUTPUT

N CIRCUIT BOARD
 COMMAND INPUT
 INPUT
 INPUT
 INPUT
 INPUT
 INPUT

SWITCH
 INPUT
 INPUT
 INPUT
 INPUT
 INPUT

SWITCH CIRCUIT BOARD
 INDICATION VOLTAGE
 INPUT
 INPUT
 INPUT
 INPUT
 INPUT

ATING CIRCUIT BOARD
 N SIGNAL
 SIGNAL
 SIGNAL
 SIGNAL
 SIGNAL

NOTES:
 • The circuit shown in [] on the conductor side indicates printed circuit on the back side of the printed circuit board.
 • All voltage values shown in circuitry are under no signal condition and playback mode with volume control at minimum position.
 For measurement, use VTVM.

• This circuit board diagram may be modified at any time with the development of new technology.

AC POWER CIRCUIT BOARD

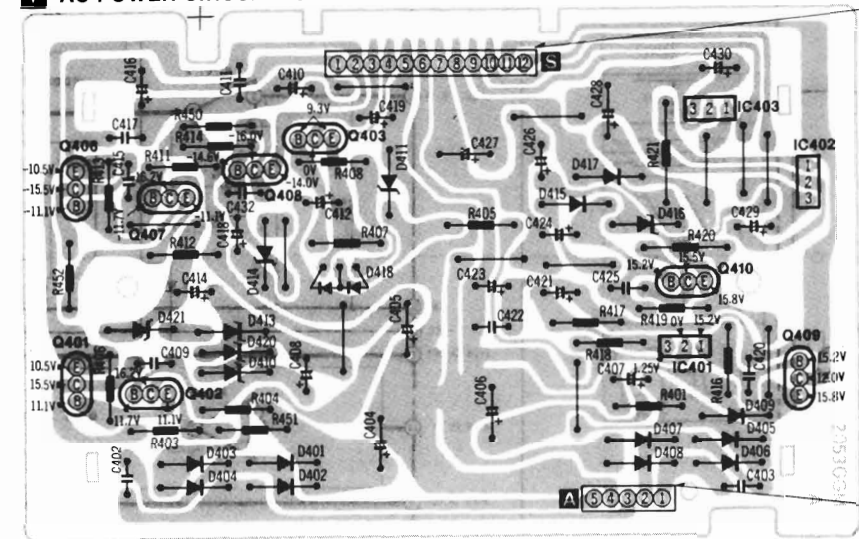

S TO MAIN CIRCUIT BOARD

- 10V
- +10V
- 14V
- POWER OFF RESET SIGNAL OUTPUT
- GND
- GND
- GND
- +14V
- +5V
- +6V
- +12V
- +15V

A TO AC POWER TRANSFORMER CIRCUIT BOARD

- ALTERNATING CURRENT
- ALTERNATING CURRENT
- ALTERNATING CURRENT
- GND
- ALTERNATING CURRENT

FL METER CIRCUIT BOARD

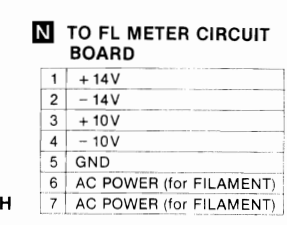

N TO FL METER CIRCUIT BOARD

- +14V
- 14V
- +10V
- 10V
- GND
- AC POWER (for FILAMENT)
- AC POWER (for FILAMENT)

- M**
- dbx INDICATION INPUT
 - Rec cal INDICATION INPUT
 - Meter Mute INPUT
 - Rich SIGNAL INPUT
 - Lch SIGNAL INPUT

P TO MAIN CIRCUIT BOARD

- FL METER COUNTER DRIVE INPUT
- FL METER COUNTER DRIVE INPUT
- FL METER COUNTER DRIVE INPUT
- FL METER COUNTER DRIVE INPUT
- FL METER COUNTER DRIVE INPUT
- FL METER COUNTER DRIVE INPUT
- FL METER COUNTER DRIVE INPUT

O TO MAIN CIRCUIT BOARD

- FL METER COUNTER DRIVE INPUT
- FL METER COUNTER DRIVE INPUT
- FL METER COUNTER DRIVE INPUT
- FL METER COUNTER DRIVE INPUT
- FL METER COUNTER DRIVE INPUT
- FL METER COUNTER DRIVE INPUT
- FL METER COUNTER DRIVE INPUT

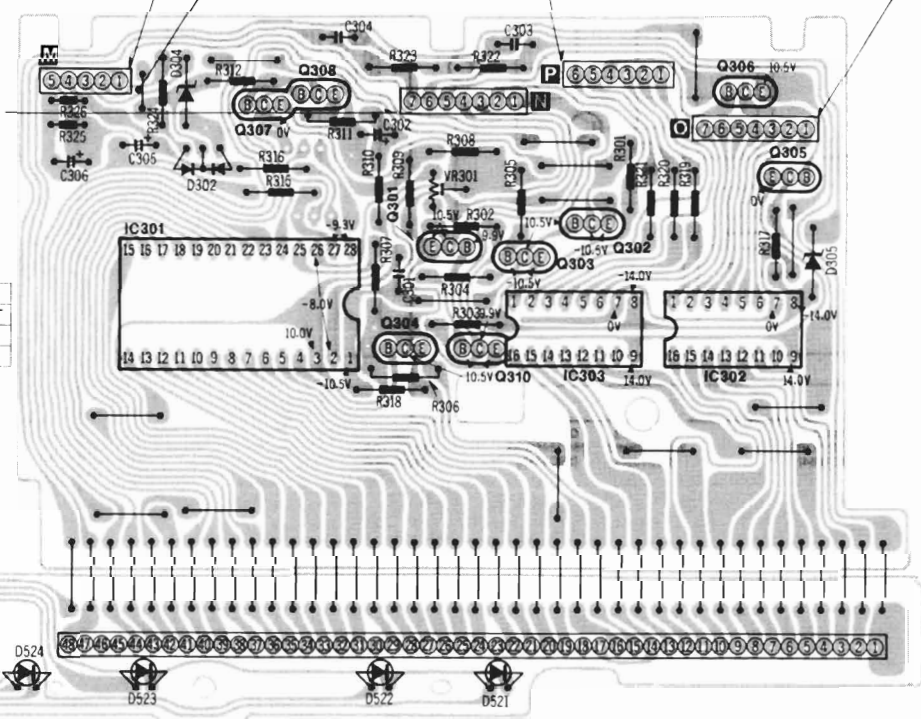

TERMINATIONS

 IC1~4, 101, 102, 700~702, 706, 800, 802, 803, 806	 IC5, 6, 302, 303, 602	 IC201, 601, 901, 1112	 IC202, 504, 1101	 IC301	 IC401	 IC402
 IC403	 IC501	 IC502, 503	 IC703~705, 803, 804	 IC805	 Q1~4, 904, 905, 911	 Q5~14, 107~110, 201, 713, 714
 Q15~19, 101~106, 111~120, 202~212, 302, 305, 306, 403~405, 407, 501, 508, 510, 515~519, 602, 604~613, 700, 702~706, 708~710, 715~724, 800~810, 813~816, 819~824, 901~903, 909, 912, 913	 D1, 202, 206, 302, 533, 906	 D3~6, 101, 102, 418, 901, 902	 Q401, 406, 409, 410, 511	 Q614~617, 906	 D304, 531	 D305
 D2, 7, 201, 203, 205, 412, 503~508, 516~520, 526~530, 532, 534, 535, 601, 602, 700, 701, 705, 706, 800, 801, 903~905, 907~909	 D401~409, 416, 417	 D410, 411, 413~415	 D501, 509~514	 D603, 704, 804	 L1, 2, 103, 104	 L101, 102
 L105, 106, 901	 L501	 L601~604	 L701, 702, 801, 802, T901	 CN1	 CN2	 CN3
 CN4	 CN5	 CN6	 CN7	 CN8	 CN9	 CN10
 CN11	 CN12	 CN13	 CN14	 CN15	 CN16	 CN17
 CN18	 CN19	 CN20	 CN21	 CN22	 CN23	 CN24

SCHEMATIC DIAGRAM

A
B
C
D
E
F
G

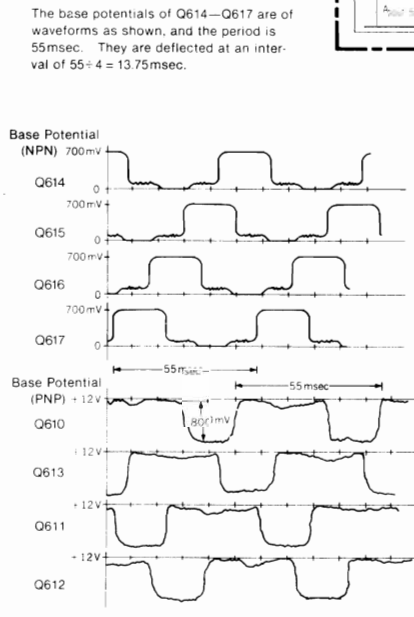
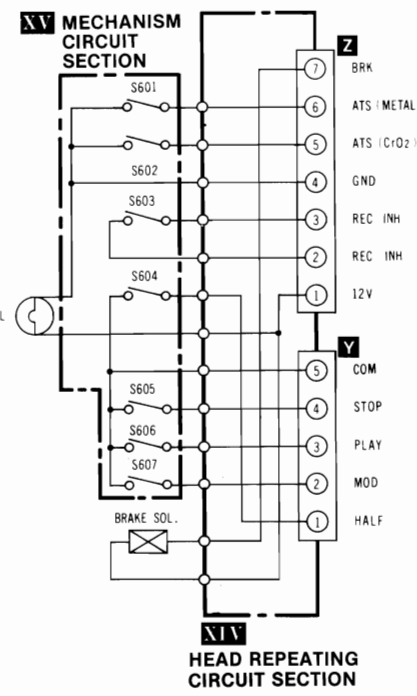
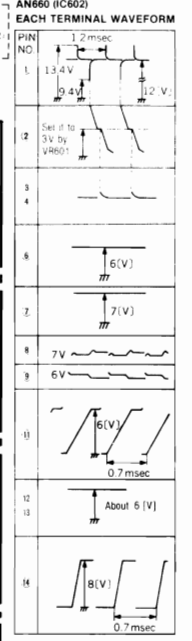
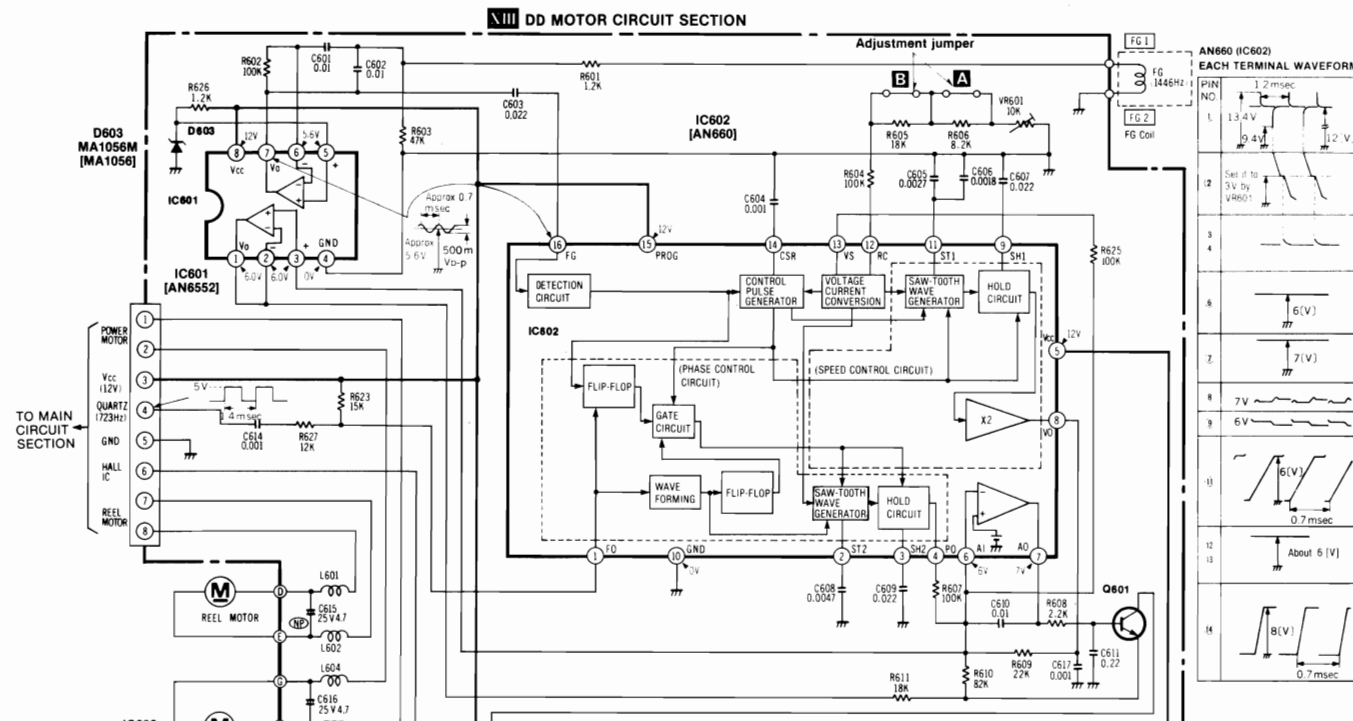
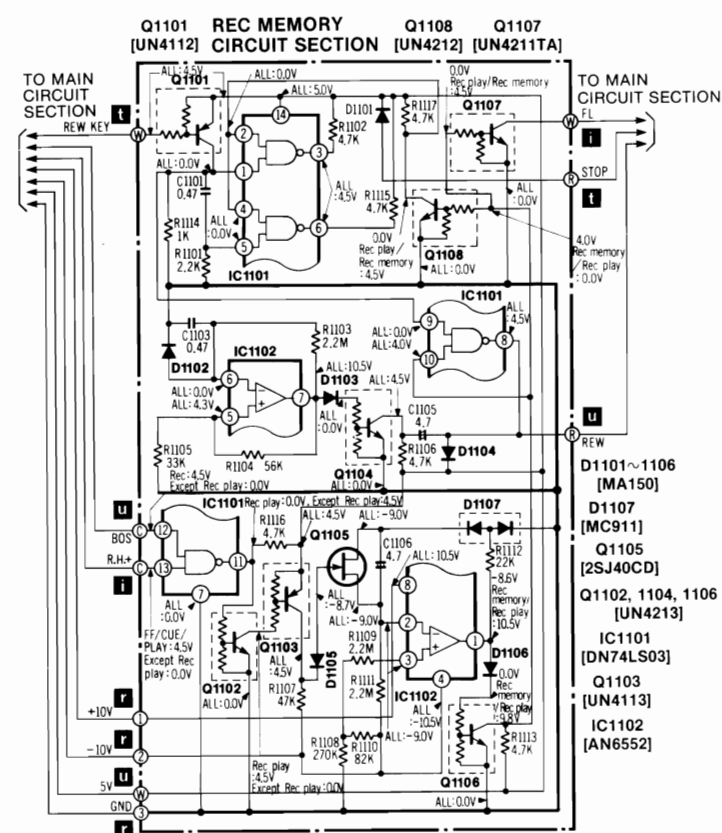

- Q602, 604-609 25A1309QRS [25B641]
- Q603 25C3311QRS [25C1684]
- Q610-613 25B1030QRS [25B1030]
- Q614-617 25C1846QRS [25C1846]
- Q601 25C3311QRS [25C1684]

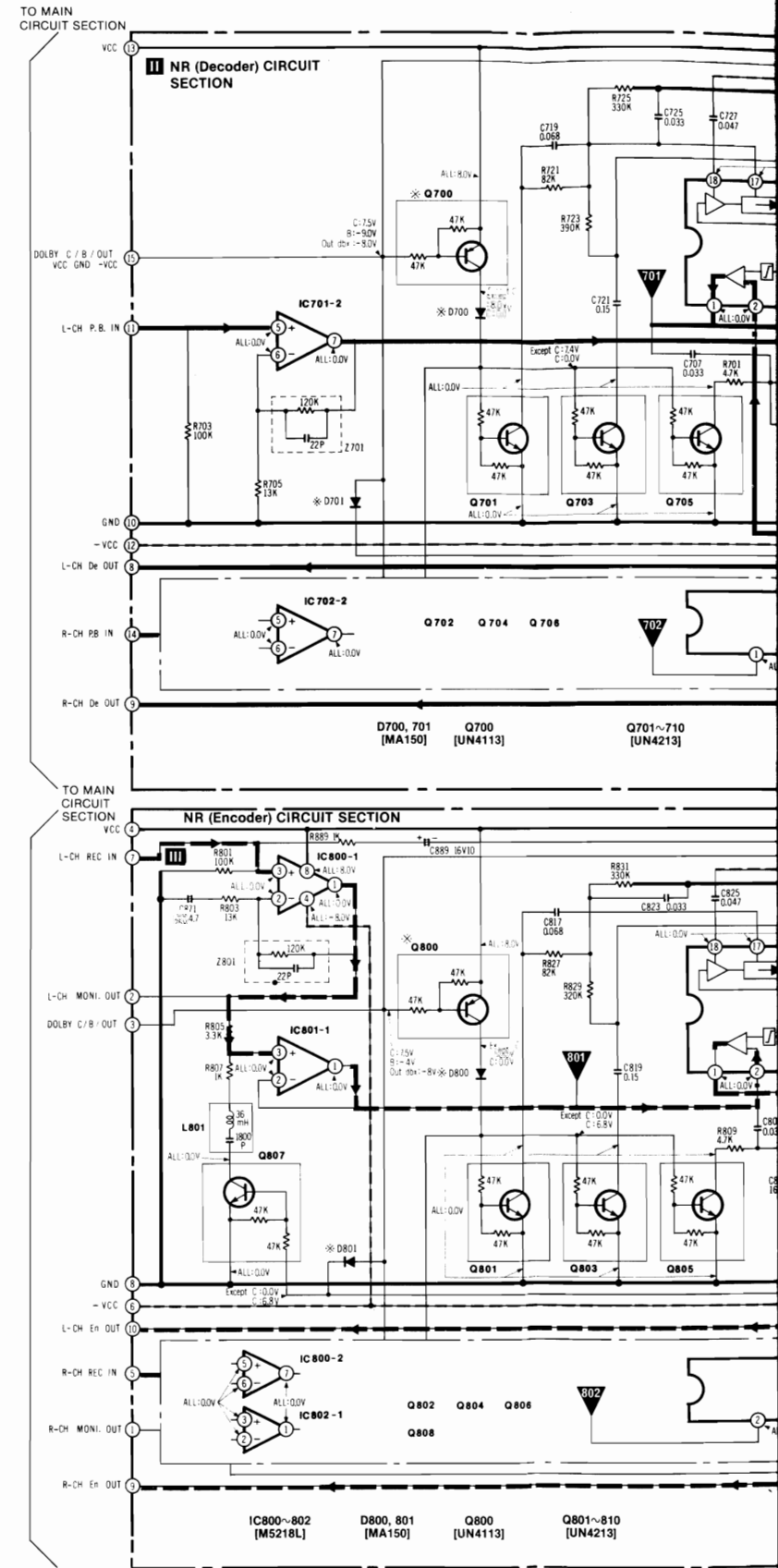

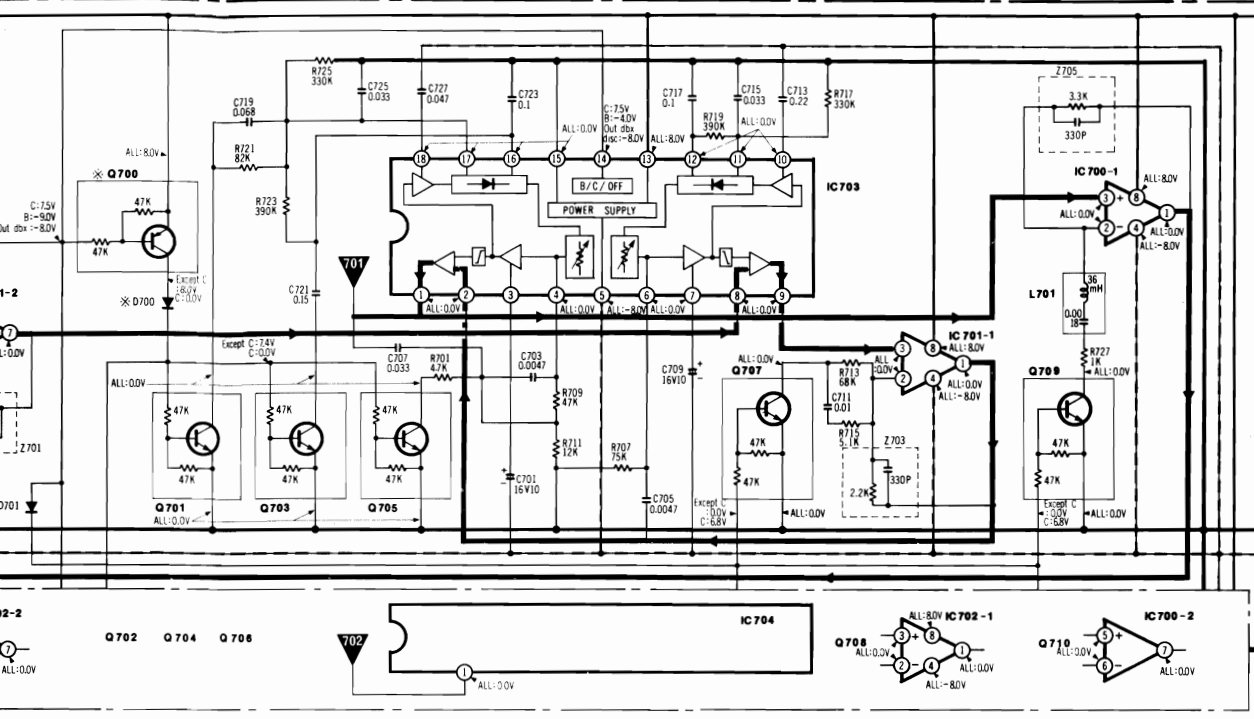

D700, 701 [MA150] Q700 [UN4113] Q701~710 [UN4213] IC703, 704 [NE651N] IC700~702 [M5218L]

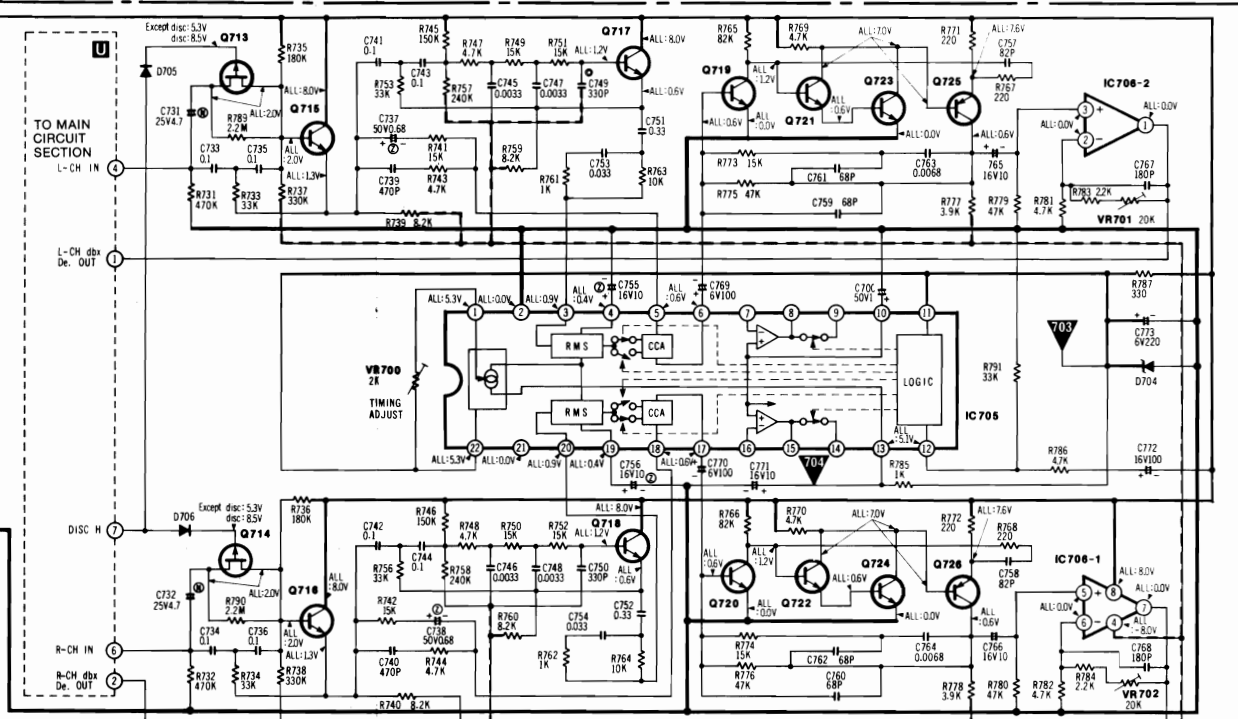

Q715, 716, 721~724 [2SC2603E] [2SC2603] Q717, 718 [2SD1011S] [2SD1011] Q719, 720 [2SD661R] [2SD661] IC705 [AN6291] Q725, 726 [2SA1115E] [2SA1115] IC706 [M5218L] D704 [MA1051M] [MA1051]

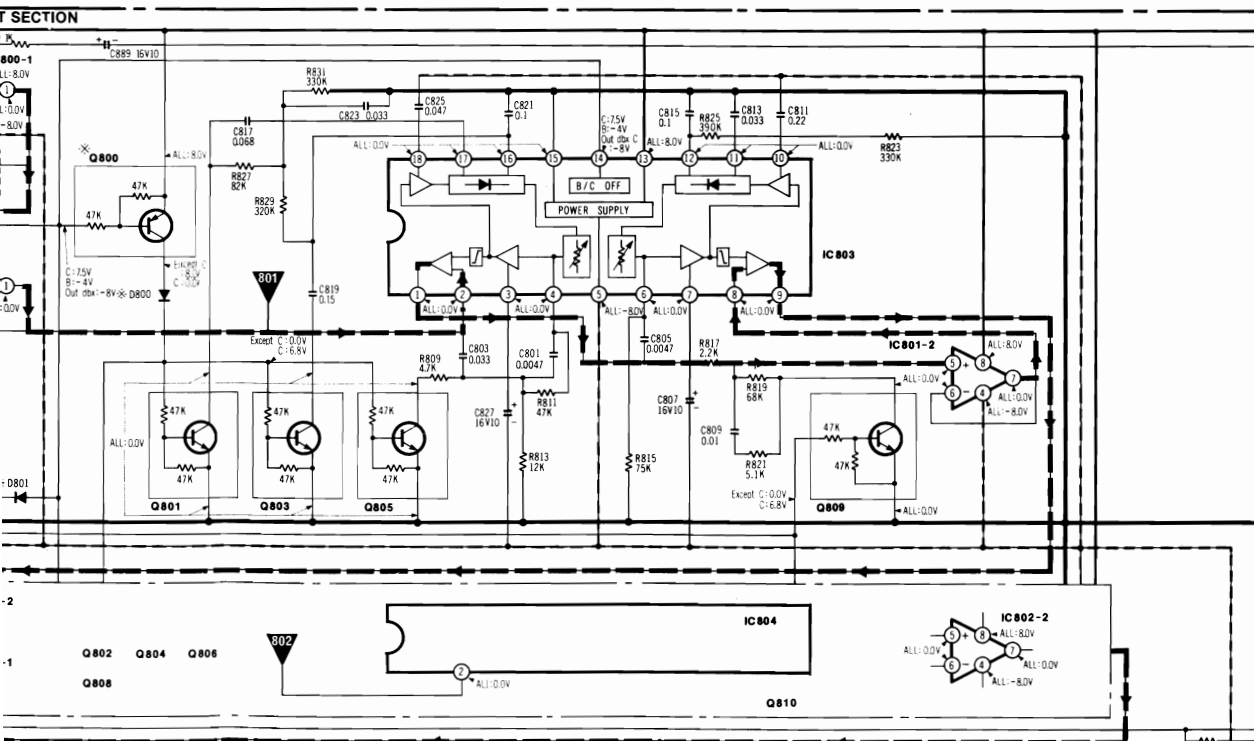

D800, 801 [MA150] Q800 [UN4113] Q801~810 [UN4213] IC803, 804 [NE651N] IC801~802 [M5218L]

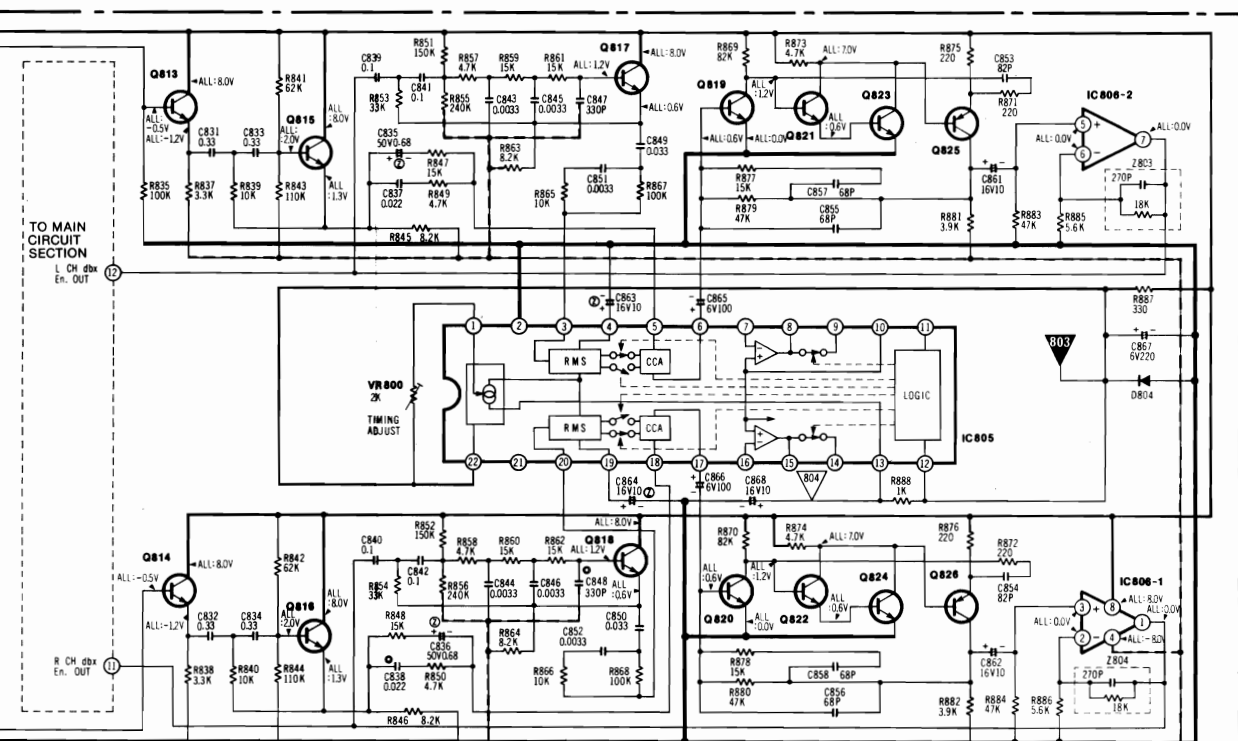

Q813~816, 821~824 [2SC2603E] [2SC2603] Q817, 818 [2SD1011S] [2SD1011] Q819, 820 [2SD661R] [2SD661] IC805 [AN6291] Q825, 826 [2SA1115E] [2SA1115] IC806 [M5218L] D804 [MA1051M] [MA1051]

NOTES:

- S601 Auto tape select switch (for Metal tape).
- S602 Auto tape select switch (for CrO₂ tape).
- S603 REC inhibit switch (shown in OFF position).
- S604 Cassette half switch (shown in OFF position).
- S605 Place detection switch (shown in OFF position).
- S606 Place detection switch (shown in ON position).
- S607 Mode switch (shown in OFF position).
- VR601
- VR700dbx standard level adjustment VR (Decode).
- VR701, 702dbx overall gain adjustment VR.
- VR800dbx standard level adjustment VR (Encode).
- L601~L604 Check coil.
- L701, L702 Skewing network.
- L801, L802 Skewing network.
- Resistance are in ohms (Ω), 1/4 watt unless specified otherwise. 1K = 1,000(Ω), 1M = 1,000k (Ω)
- Capacity are in micro-farads (μF) unless specified otherwise.
- The mark (▼) shows test point. e.g. ▼ = Test point 1.
- All voltage values shown in circuitry are under no signal condition and playback mode with volume control at minimum position otherwise specified.
- () Voltage values at record mode.
- C Voltage values at Dolby-C mode.
- B Voltage values at Dolby-B mode.
- OUT dex Voltage values at NR out mode.
- ALL Identical voltage in all the above modes.
- For measurement use VTVM.
- (▶) indicates B+ (bias).
- (◀) indicates B- (bias).
- (▶) indicates the flow of the playback signal. (NR out).
- (◀) indicates the flow of the recording signal. (NR out).
- Described in the schematic diagram are two types of numbers; the supply parts numbers and production parts number for transistors and diodes. One type of number is used for supply parts number and production parts number when they are identical.

e.g. Q1
2SC1844(E,F) — Production parts number
[2SC1844E] — Supply parts number
D212
1S2473177 — Production parts number
[MA161] — Supply parts numbers

- The supply parts number is described alone in the replacement parts list.
- The schematic diagram may be modified at any time with the development of new technology.

I CIRCUIT BOARD

II NR (Decoder) CIRCUIT BOARD

III NR (Encoder) CIRCUIT BOARD

U

1	Rch Decode (dbx) OUTPUT
2	Lch Decode (dbx) OUTPUT
3	
4	Lch PLAYBACK EQ INPUT (dbx Tape)
5	GND
6	Rch PLAYBACK EQ INPUT (dbx Tape)
7	disc "H" INPUT
8	Lch Decode (Dolby) OUTPUT
9	Rch Decode (Dolby) OUTPUT
10	GND
11	Lch PLAYBACK EQ INPUT
12	- Vcc
13	+ Vcc
14	Rch PLAYBACK EQ INPUT
15	Dolby B/C/OFF SELECT INPUT

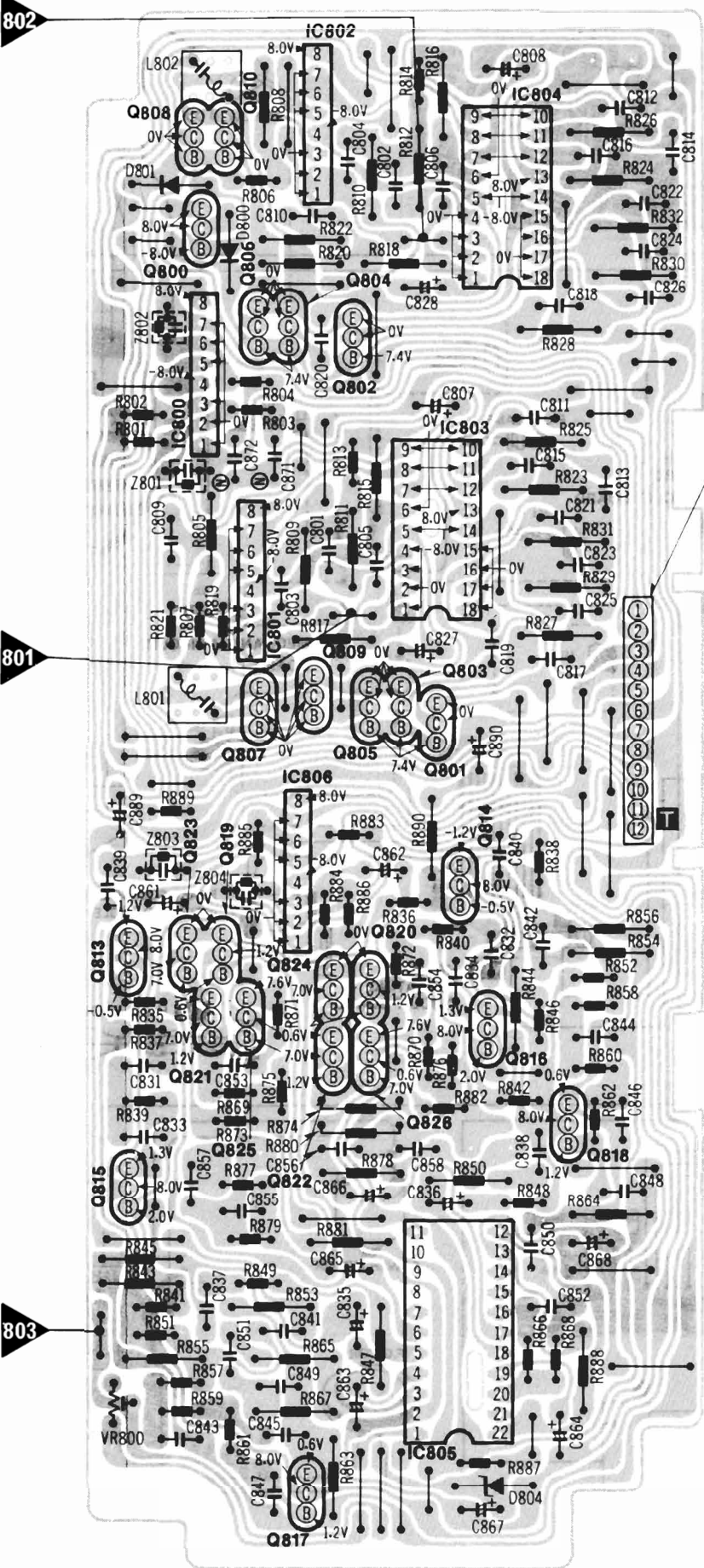
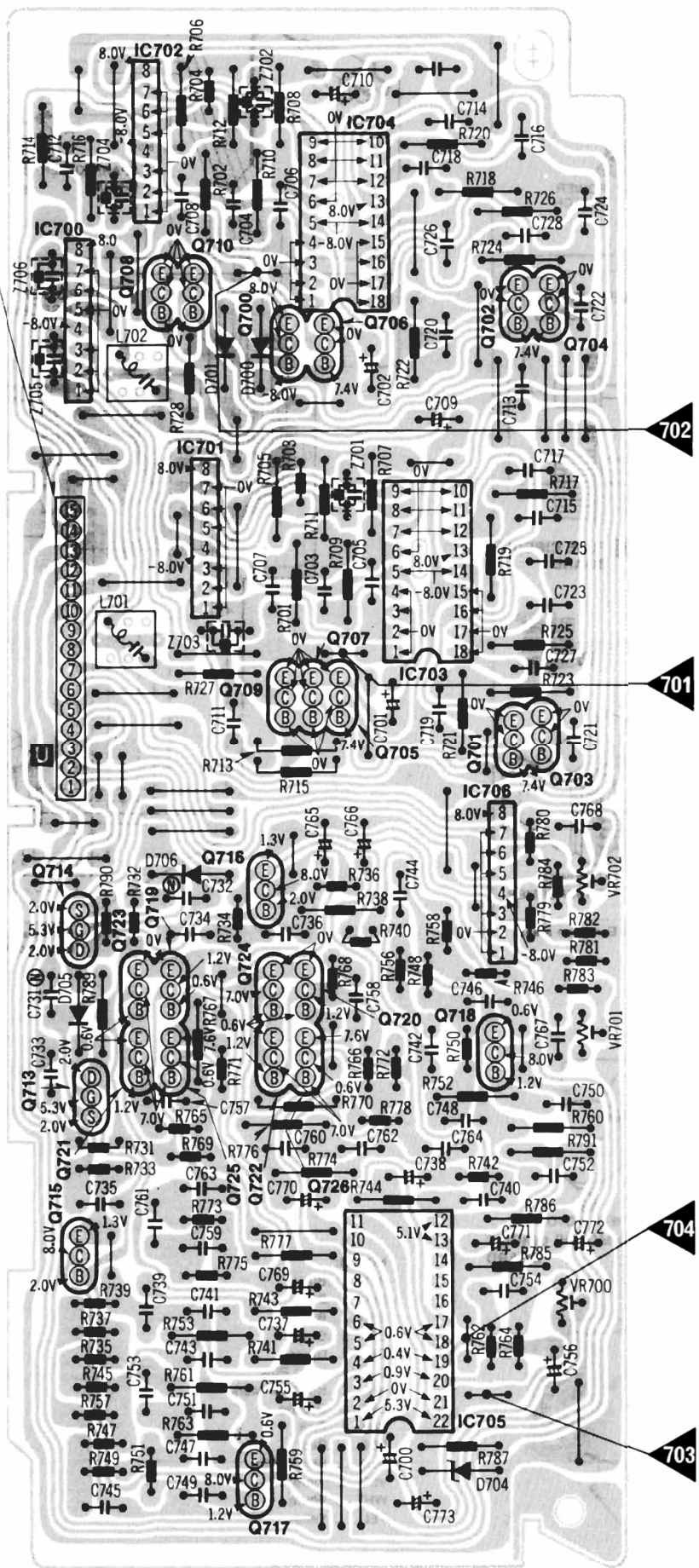

T

1	Lch MONITOR OUTPUT
2	Rch MONITOR OUTPUT
3	Dolby B/C/OFF SELECT INPUT
4	+ Vcc
5	Rch LINE IN INPUT
6	- Vcc
7	Lch LINE IN INPUT
8	GND
9	Rch Encode (Dolby) OUTPUT
10	Lch Encode (Dolby) OUTPUT
11	Lch Encode (dbx) OUTPUT
12	Rch Encode (dbx) OUTPUT

The base potentials of Q614~Q617 are of waveforms as shown, and the period is 55msec. They are deflected at an interval of $55 \div 4 = 13.75$ msec.

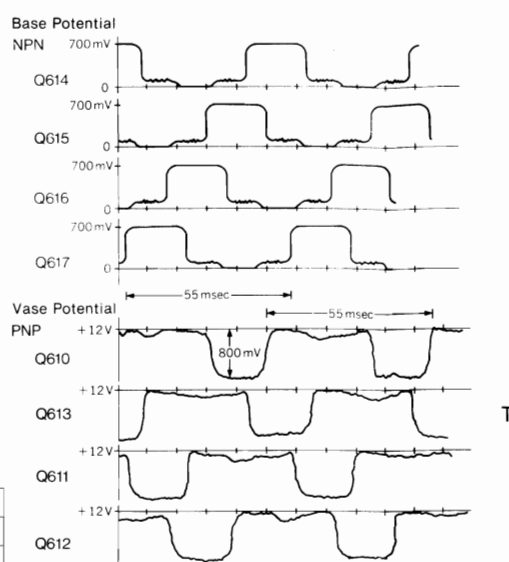

ADJUSTMENT JUMPER

NOTES:

- The circuit shown in [shaded area] on the conductor side indicates printed circuit on the back side of the indicated circuit board.
- All voltage values shown in circuitry are under no signal condition and playback mode with volume control at minimum position. For measurement, use VTVM.
- This circuit board diagram may be modified at any time with the development of new technology.

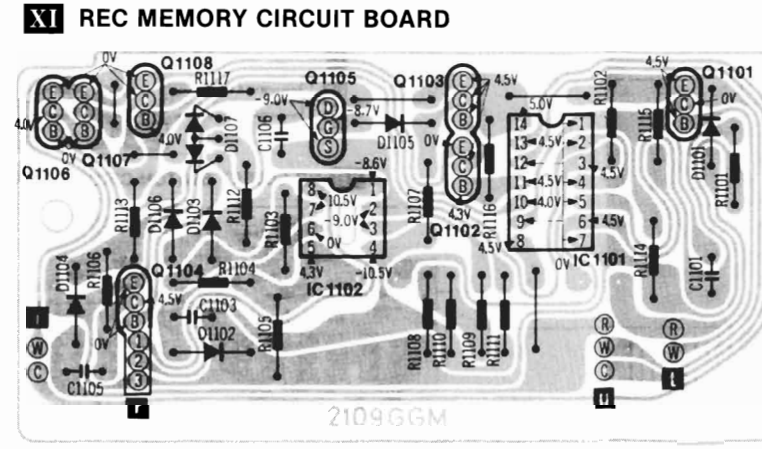

III NR (Encoder) CIRCUIT BOARD

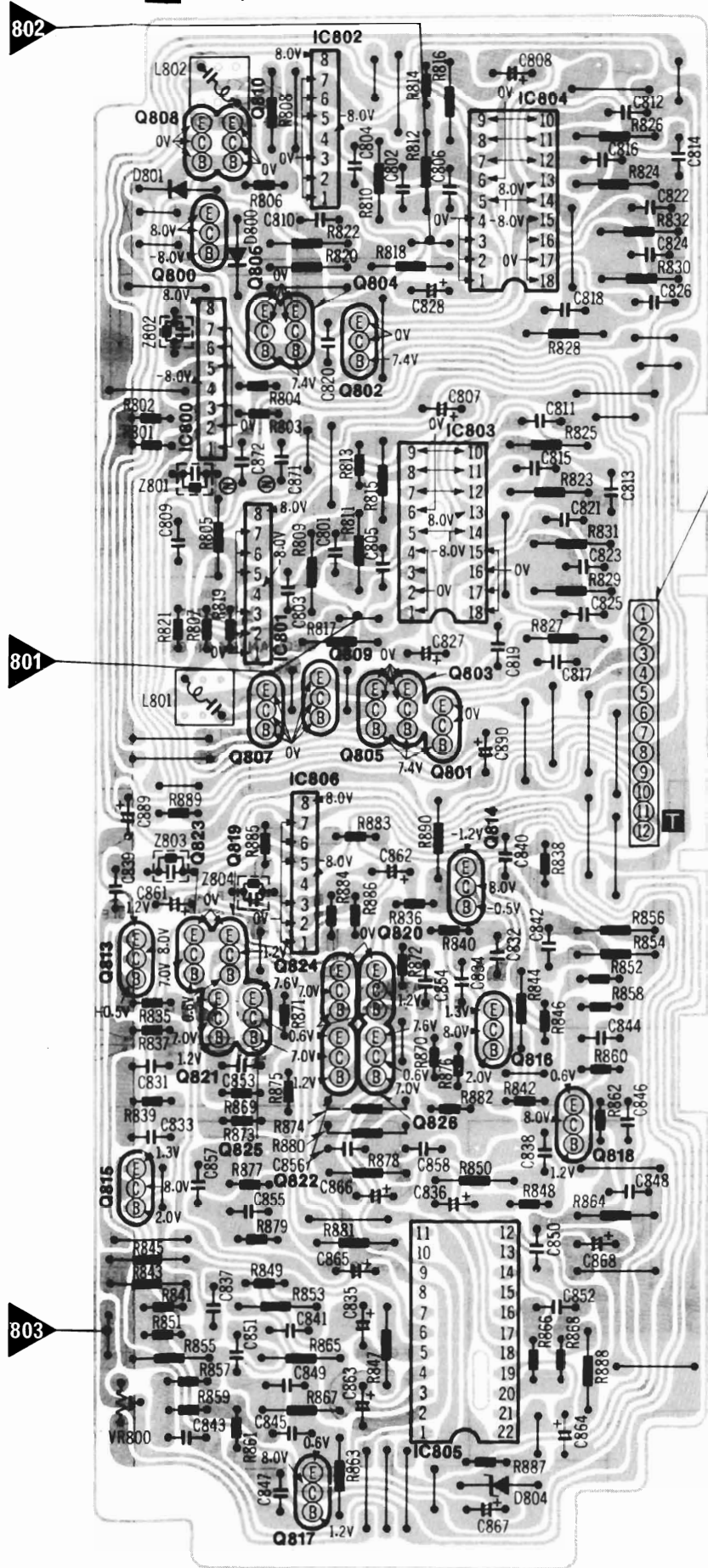

- T**
- 1 Lch MONITOR OUTPUT
 - 2 Rch MONITOR OUTPUT
 - 3 Dolby B/C/OFF SELECT INPUT
 - 4 + Vcc
 - 5 Rch LINE IN INPUT
 - 6 - Vcc
 - 7 Lch LINE IN INPUT
 - 8 GND
 - 9 Rch Encode (Dolby) OUTPUT
 - 10 Lch Encode (Dolby) OUTPUT
 - 11 Lch Encode (dbx) OUTPUT
 - 12 Rch Encode (dbx) OUTPUT

The base potentials of Q614~Q617 are of waveforms as shown, and the period is 55msec. They are deflected at an interval of $55 \div 4 = 13.75$ msec.

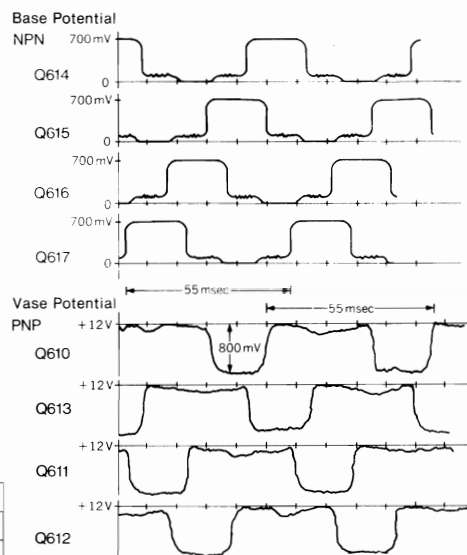

PIN NO.	SIGNAL WAVEFORM
3	↑ About 6V
7	Approx 0.7msec ↑ About 5.6 [V] 500 mVpp

- X FROM MAIN CIRCUIT BOARD**
- 1 POWER MOTOR DRIVE INPUT
 - 2 POWER MOTOR DRIVE INPUT
 - 3 + 12V
 - 4 Quartz DESPATCHING INPUT
 - 5 GND
 - 6 HALL IC SIGNAL OUTPUT
 - 7 REEL MOTOR DRIVE INPUT
 - 8 REEL MOTOR DRIVE INPUT

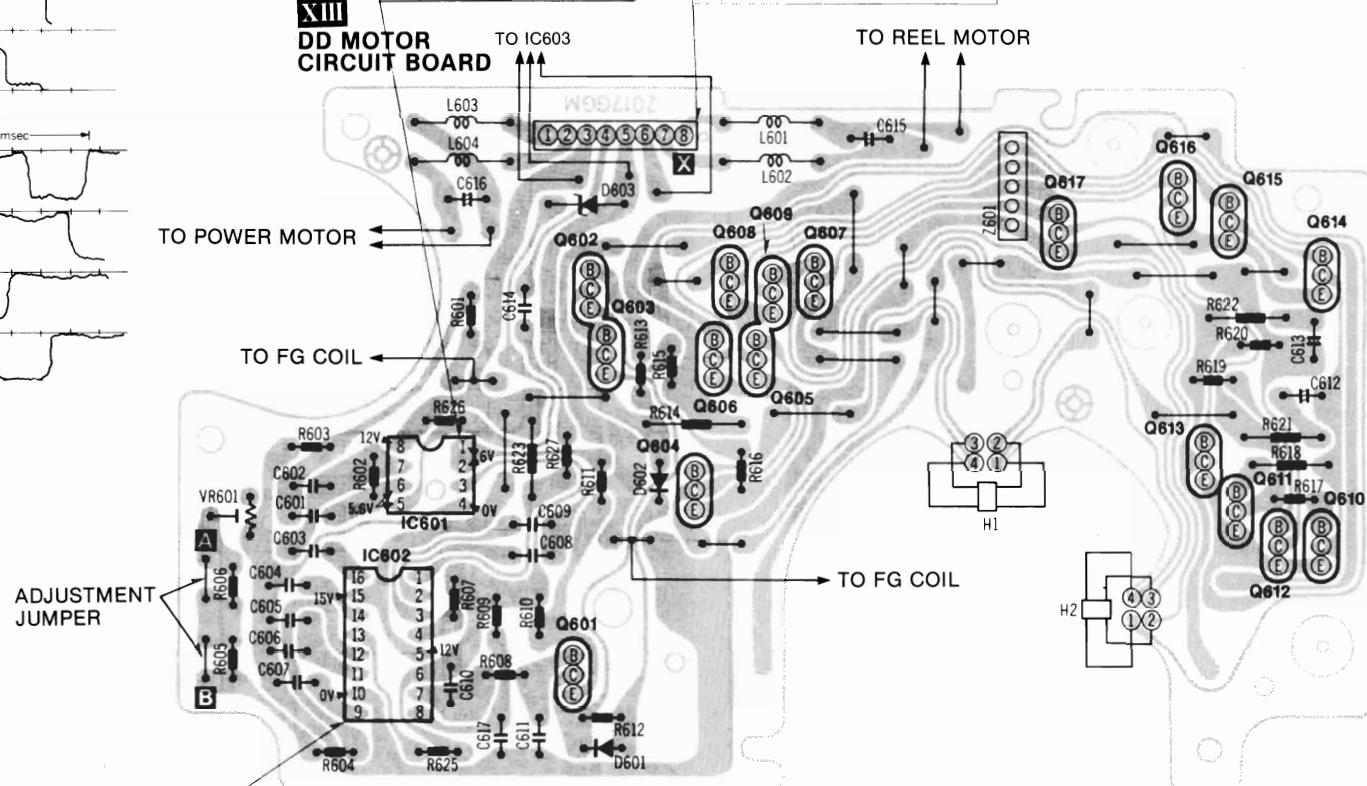

PIN NO.	SIGNAL WAVEFORM	PIN NO.	SIGNAL WAVEFORM	PIN NO.	SIGNAL WAVEFORM	PIN NO.	SIGNAL WAVEFORM
1	1.2msec 13.4V 9.4V 12(V)	6	6(V)	11	6(V) 0.7msec	14	8(V) 0.7msec
2	Set it to 3V by VR601	7	7(V)	12	About 6 [V]	16	Approx 0.7msec About 5.6 [V] 500 mVpp
3		8	7V	13			
4		9	6V				

VI REC MEMORY CIRCUIT BOARD

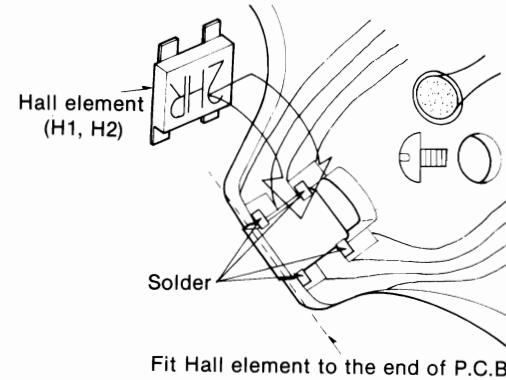
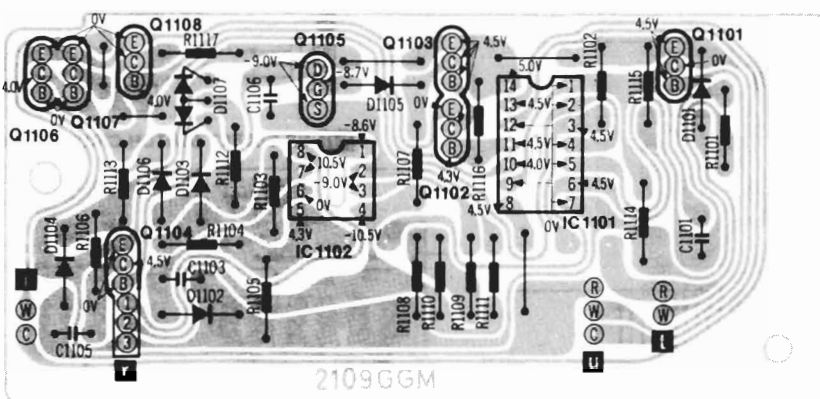

Cautions for fitting Hall element (DD motor configuration)

- Insert the Hall element into P.C.B. and solder as illustrated.
- Hall element is sensitive to heat. So, do not take more than 3 seconds for soldering per portion. (Do not apply solder more than 1mm thick.)

WIRING CONNECTION DIAGRAM

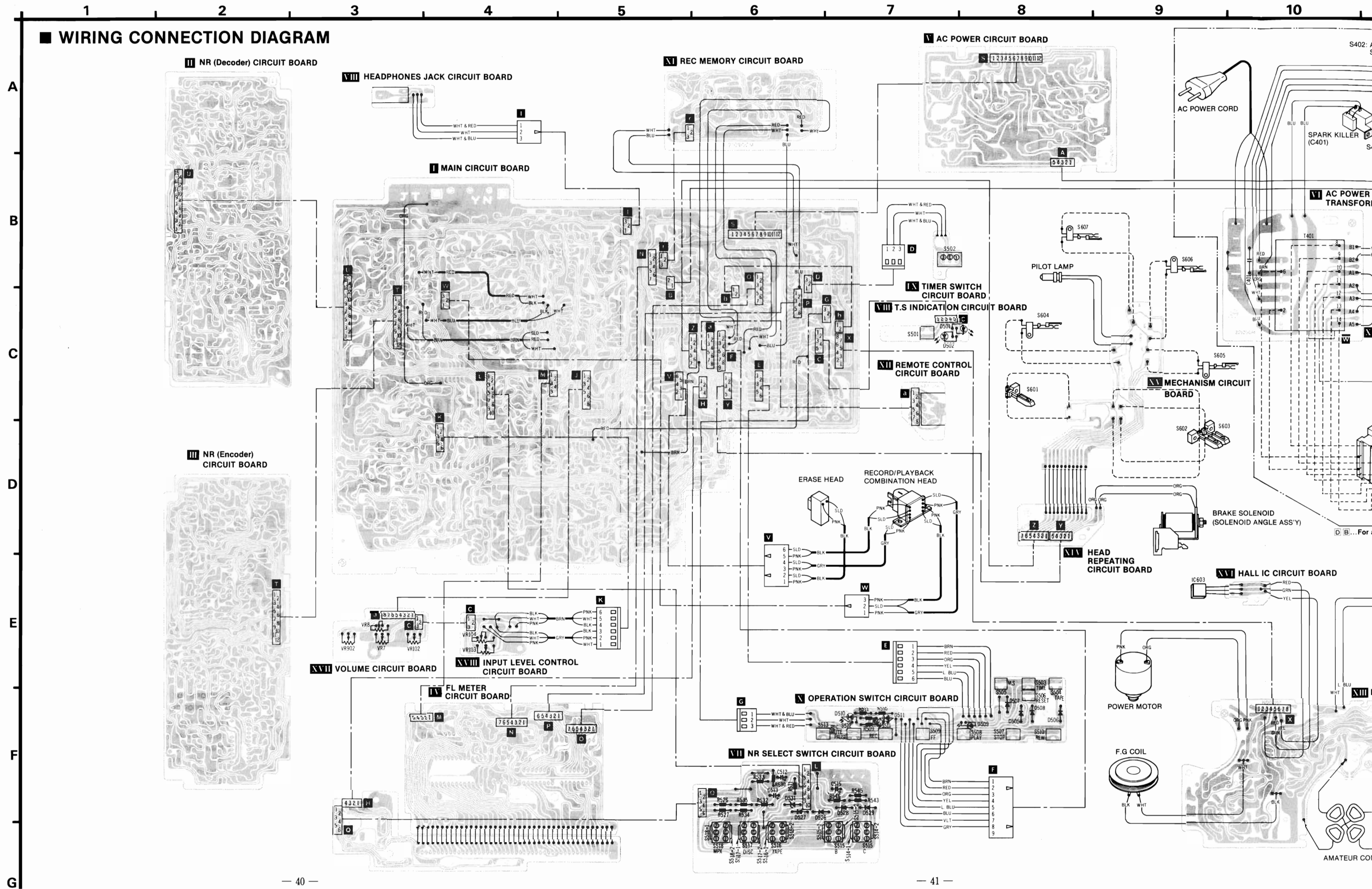

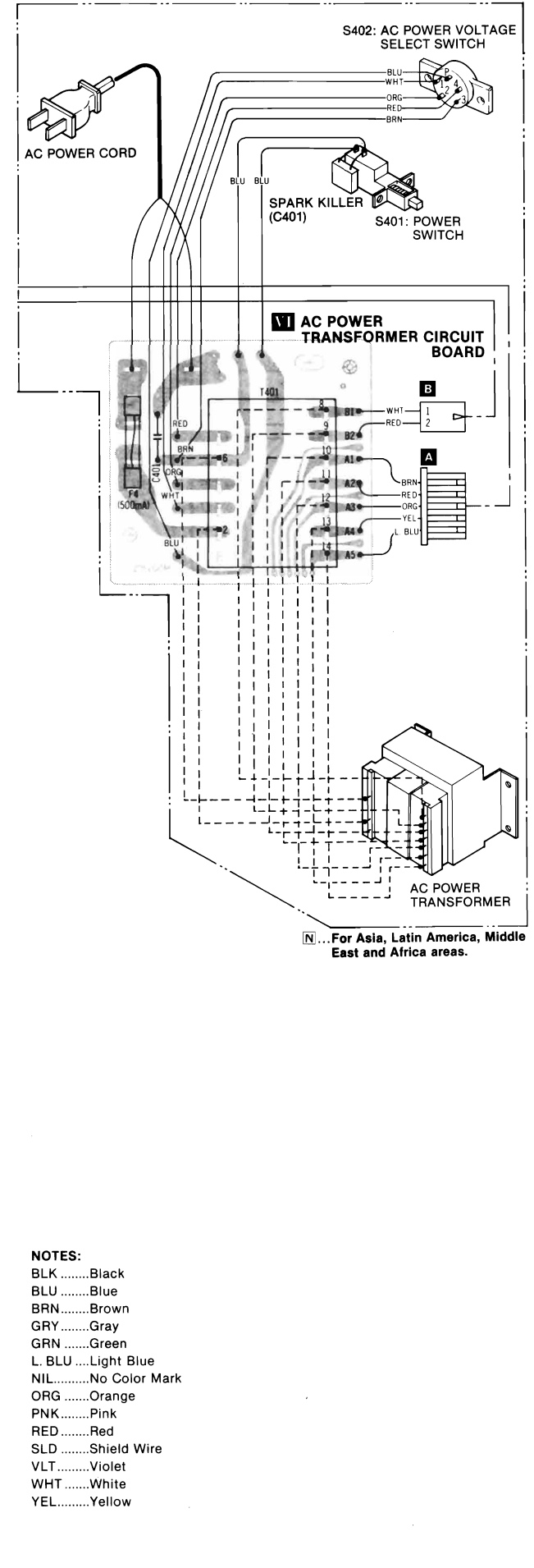
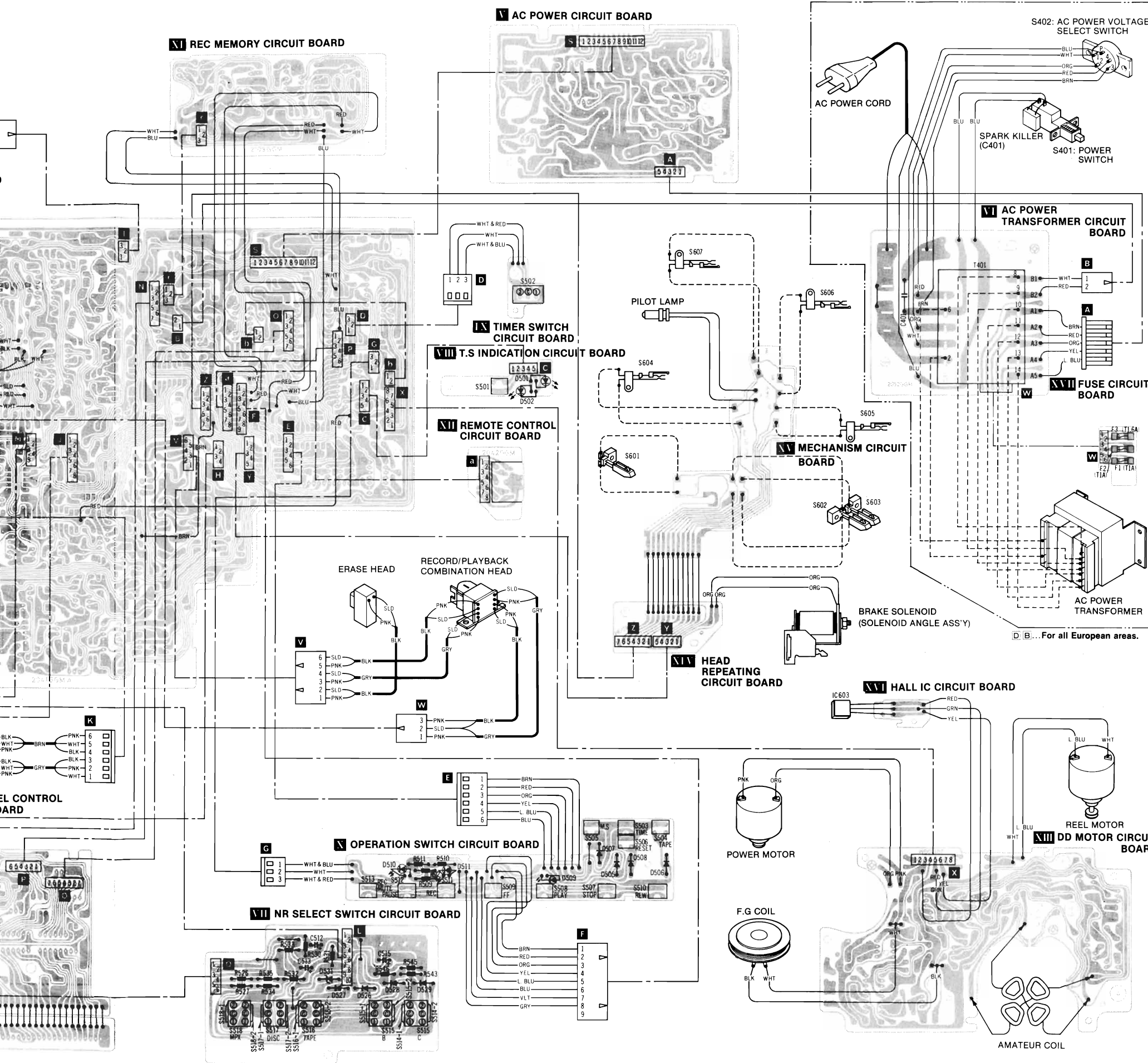

- NOTES:**
- BLKBlack
 - BLUBlue
 - BRNBrown
 - GRYGray
 - GRNGreen
 - L. BLULight Blue
 - NILNo Color Mark
 - ORGOrange
 - PNKPink
 - REDRed
 - SLDShield Wire
 - VLTViolet
 - WHTWhite
 - YELYellow



MECHANICAL PARTS LOCATION

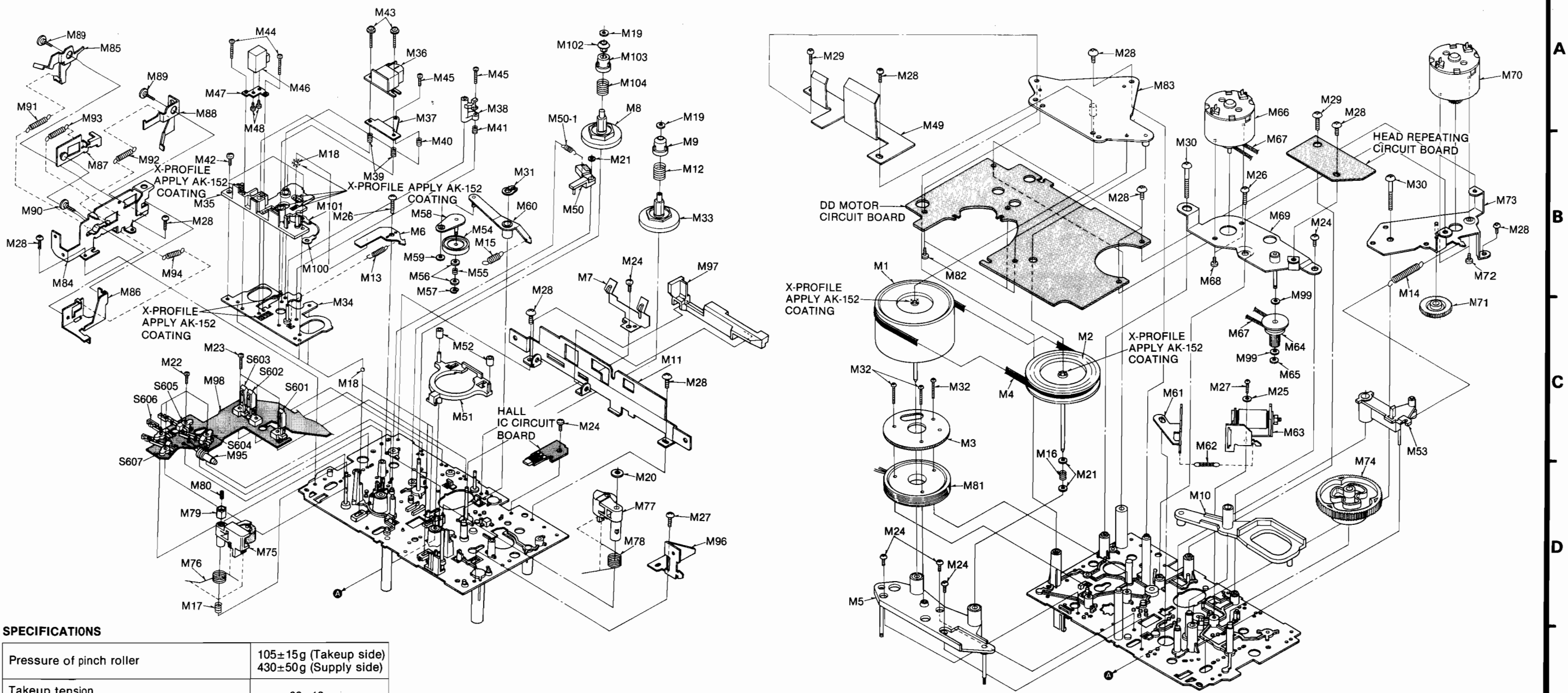

SPECIFICATIONS

Pressure of pinch roller	105±15g (Takeup side) 430±50g (Supply side)
Takeup tension * Use cassette torque meter...QZZSRKCT	60±10g-cm
Wow and flutter; (JIS) * Use test tape...QZZCWAT	Less than 0.04% (WRMS)

NOTE:
• When making the adjustment, removing the mechanism unit, connect the mechanism mass to the ground wire of main P.C.B. Otherwise the unit will not operate in normal conditions.

REPLACEMENT PARTS LIST

Ref. No.	Part No.	Part Name & Description	Ref. No.	Part No.	Part Name & Description	Ref. No.	Part No.	Part Name & Description	Ref. No.	Part No.	Part Name & Description	Ref. No.	Part No.	Part Name & Description	Ref. No.	Part No.	Part Name & Description
MECHANICAL PARTS																	
M 1	QXF0235	Flywheel Assembly	M 18	QDK1012	Steel Ball 2.5φ	M 35	QMZ1264E	Head Spacer	M 51	QML4122	Brake Lever	M 70	QXU0353	Power Motor Assembly	M 87	QXL1601	Lever (B) Assembly
M 2	QXF0236	Sub Flywheel Assembly	M 19	QBW2008	Snap Washer	M 36	QWY4148Y	Record/Playback Head	M 52	QBG1132	Brake Rubber	M 71	QDG1349	Intermediate Gear	M 88	QML3978	Lever (A)
M 3	QDG1240	FG Plate	M 20	QBW2046	Snap Washer	M 37	QMZ1317	Recrd/Playback Head	M 53	QXL1411	Rock Lever Assembly	M 72	XSN26 + 3	Screw φ2.6 x 3	M 89	QH1161	Step Screw
M 4	QDB0297	Flywheel Belt	M 21	QBW2089	Washer	M 38	QMG0131	Tape Guide	M 54	QXI0118	Idler Assembly	M 73	QXA1443	Motor Angle Assembly	M 90	QH1168	Step Screw
M 5	QXM0172	Capstan Metal Assembly	M 22	XTN2 + 6B	Tapping Screw φ2 x 6	M 39	QBC1103	Head Spring	M 55	QBC1308	Idler Spring	M 74	QXG1059	Main Gear Assembly	M 91	QBT2001E	Eject Lever Spring
M 6	QBP1894	Head Base Plate Spring	M 23	XTN2 + 8B	Tapping Screw φ2 x 8	M 40	QBC1339	Head Spring	M 56	QBW2015	Poly Washer	M 75	QXL1448	Pinch Roller Arm (L) Assembly	M 92	QBT1998E	Lever (A) Spring
M 7	QBP1979	Cassette Pressure Spring	M 24	XTN26 + 6B	Tapping Screw φ2.6 x 6	M 41	QBC1470	Azimuth Spring	M 57	XUC2FZ	Stop Ring 2φ	M 76	QBN1804	Pinch Roller Spring (L) Assembly	M 93	QBT1999E	Lever (B) Spring
M 8	QDR1150	Supply Reel Table	M 25	XWG26	Washer 2.6φ	M 42	XTN26 + 6B	Tapping Screw φ2.6 x 6	M 58	QXL1713	Idler Assembly	M 77	QXL1532	Pinch Roller Arm Assembly	M 94	QBT2000E	Rock Lever Spring
M 9	QMB1336	Reel Table Hub	M 26	XTN26 + 12B	Tapping Scrw φ2.6 x 12	M 43	XTN26 + 8B	Tapping Screw φ2.6 x 8	M 59	QBW2007	Snap Washer 2.5φ	M 78	QBN1884	Pinch Roller Spring	M 95	XAMQ50S12	Lamp
M 10	QML3655	Cam Follower	M 27	XTN26 + 8B	Tapping Screw φ2.6 x 8	M 44	XSN2DW14	Screw φ2 x 14	M 60	QXL1714	Idler Lever Assembly	M 79	QN1097	Nut	M 96	QMA4554	Mechanism Angle (R)
M 11	QMA4543	Mechanism Upper Angle	M 28	XTV3 + 6BFN	Tapping Screw φ3 x 6	M 45	XSN2 + 12	Screw φ2 x 12	M 61	QML3865	Solenoid Lever	M 80	XXE26D3FZ	Hexagon Screw	M 97	QML3972	A.T.S Lever
M 12	QBC1373	Reel Table Spring	M 29	XTV3 + 10BFN	Tapping Screw φ3 x 10	M 46	XSN2 + 8	Screw φ2 x 8	M 62	QBT1955EM	Brake Spring	M 81	QZE0040	FG Coil Assembly	M 98	QJI2020AA	Leaf Switch P.B
M 13	QBT1927	Head Base Plate Spring	M 30	XTN3 + 24B	Tapping Screw φ3 x 24	M 47	QWY2145A	Erase Head	M 63	QXA1232	Solenoid Angle Assembly	M 82	XTN26 + 6B	Tapping Screw φ2.6 x 6	M 99	QBW2012	Poly Washer
M 14	QBT1725EM	Cleaing Lever Spring	M 31	XUBQ4FT	Stop Ring	M 48	QMZ1265	Erase Head Spacer	M 64	QXP0653	Idler Pulley Assembly	M 83	QXK2901	Flywheel Retainer	M 100	QJT0015	Lug Terminal
M 15	QBT1787DM	Lock Lever Spring	M 32	XTN2 + 10B	Tapping Screw φ2 x 10	M 49	XSN2 + 3	Screw φ2 x 3	M 65	QBW2008	Snap Washer 2φ	M 84	QMA4623	Mechanism Angle (L)	M 101	QJT1103	Lug Terminal
M 16	QBC1375	Spring	M 33	QXD0147	Supply Reel Table Assembly	M 50	QMA4796	Reinforcement Angle	M 66	MMN6C2LKM	Motor	M 85	QML3976A	Eject Lever	M 102	QMB1449	Reel Table Cap
M 17	QBC1376	Ajusement Spring	M 34	QXK2881	Head Base Plate Assembly	M 50-1	QBT1922	Tension Lever Spring	M 67	QDB0361	Belt	M 86	QXL1741	Lock Lever Assembly	M 103	QDP1319	Reel Table Hub

CABINET PARTS LOCATION

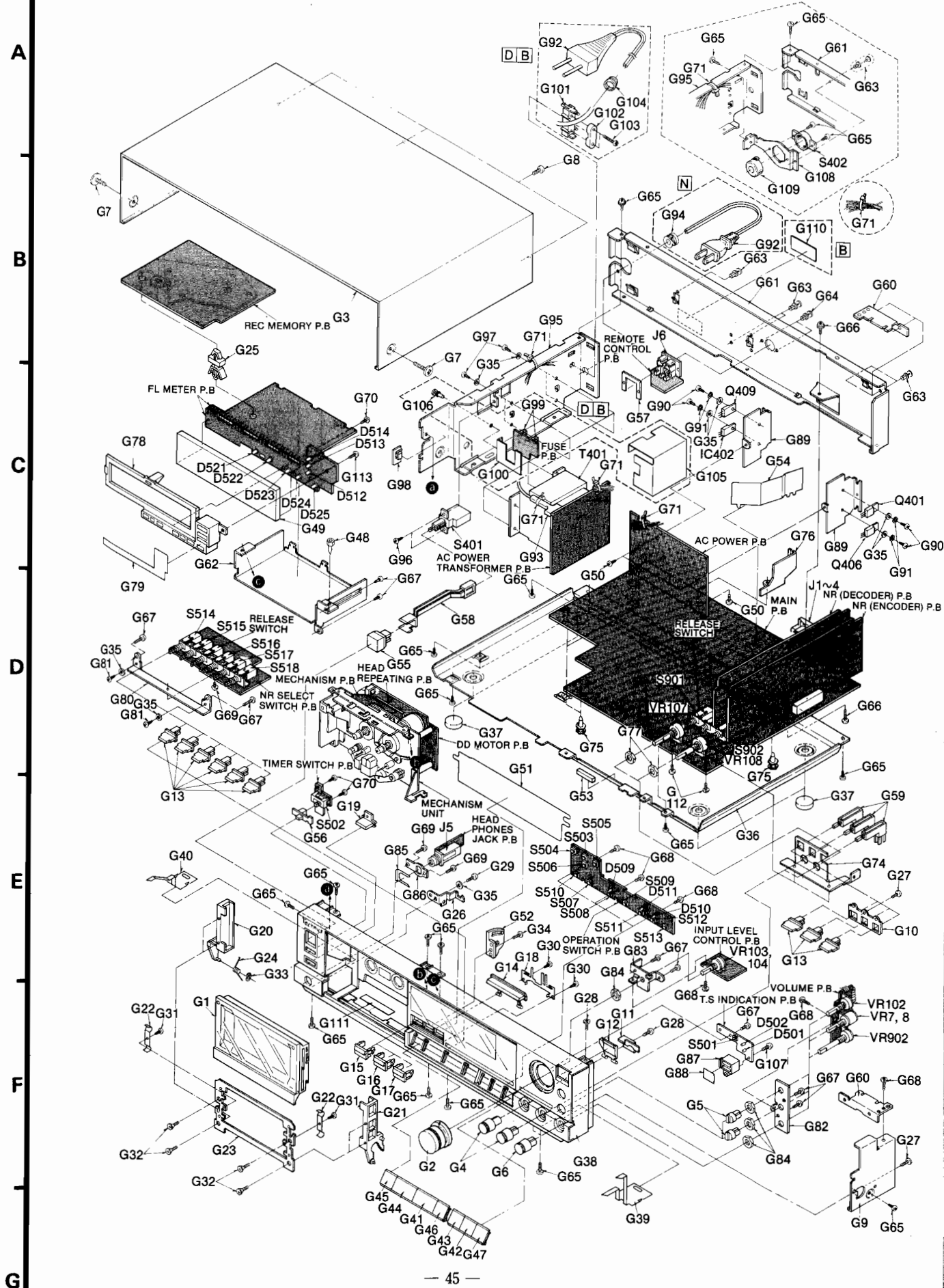

REPLACEMENT PARTS LIST

Important safety notice
Components identified by Δ mark have special characteristics important for safety.

When replacing any of these components, use only manufacturer's specified parts.

Ref. No.	Part No.	Part Name & Description	Ref. No.	Part No.	Part Name & Description	Ref. No.	Part No.	Part Name & Description			
CABINET PARTS											
G 1	QYF0701	Cassette Lid Assembly	G 61	[D] QMK2159	Back Chassis	G 106					
G 2	QYT0671	Knob (A) Assembly		[For all European areas except United Kingdom.]		[D][B] QKJ0740	Nylon Ribet				
G 3	QYC0208	Case Cover Assembly		[B] QMK2162	Back Chassis		[For all European areas.]				
G 4	QGT1659	Volume Knob (B)		[For United Kingdom.]		G 107	XTN26 + 8BFZ	Tapping Screw $\varnothing 2.6 \times 8$			
G 5	QGT1660	Volume Knob (C)		[N] QMK2161	Back Chassis	G 108	QMA4603	Switch Angle (for S402)			
G 6	QGT1663	Volume Knob (D)		[For Asia, Latin America, Middle East and Africa areas.]		G 109	QTW0026	Switch Cover (for S402)			
G 7	QHQ1349K	Ornament Screw	G 62	QTS1632	Meter Shield Plate	G 110	[B] QGS3202	Main Name Plate			
G 8	XTB3 + 8BFZ	Tapping Screw $\varnothing 3 \times 8$	G 63	QKJ0609	Nylon Ribet		[For United Kingdom.]				
G 9	QMA4763	Side Angle (R)	G 64	QKJ0661	Nylon Ribet	G 111	QTS1638	Shield Plate (A)			
G 10	QMA4773	Button Angle (A)	G 65	XTB3 + 8BFN	Tapping Screw $\varnothing 3 \times 8$	G 112	XTV3 + 6BFZ	Tapping Screw $\varnothing 3 \times 6$			
G 11	QMA4774	Button Angle (B)	G 66	XTB3 + 12B	Tapping Screw $\varnothing 3 \times 12$	ACCESSORIES					
G 12	QGO2400	Monitor Button	G 67	XTV3 + 10BFN	Tapping Screw $\varnothing 3 \times 10$	A 1	QQT3631	Instruction Book			
G 13	QGO2391K	Push Button (A)	G 68	XTV3 + 8BFN	Tapping Screw $\varnothing 3 \times 8$	A 2	QFX0054	Volume Knob Assembly			
G 14	QGO2393	Reset Button	G 69	XS83 + 6FZS	Screw $\varnothing 3 \times 6$	A 3	QEB0125A	Stereo Pin Cord			
G 15	QGO2394	Tape Button	G 70	XTN26 + 8BFZ	Tapping Screw $\varnothing 2.6 \times 8$	A 4	[N] QJP0603S	AC Plug Adaptor			
G 16	QGO2395	Time Button	PACKINGS								
G 17	QGO2396	M.S Button	G 21	QMH2111	Cassette Holder (R)	G 71	QTD1315	Cord Clamper			
G 18	QBP2021	Button Spring	G 22	QBP2019	Cassette Pressure Spring	G 74	QMA4768	Volume Angle (A)			
G 19	QGO2141K	Eject Button	G 23	QMF2340	Holder Angle	G 75	QKJ0608	Tapping Support			
G 20	QMH2110	Cassette Holder (L)	G 24	QBN1961	Holder Spring	G 76	QTH1185	Heat Sink			
G 21	QMH2111	Cassette Holder (R)	G 25	QKJ0737	Rocking Kard Spacer	G 77	QNO1004	Nut $\varnothing 8$			
G 22	QBP2019	Cassette Pressure Spring	G 26	QMA4552	Holder Angle (L)	G 78	QKJ0716	Meter Holder			
G 23	QMF2340	Holder Angle	G 27	XTB3 + 10BFN	Tapping Screw $\varnothing 3 \times 10$	G 79	QTR0006	Sheet (A)			
G 24	QBN1961	Holder Spring	G 28	XTB3 + 6BFN	Tapping Screw $\varnothing 3 \times 6$	G 80	QMA4772	Switch Angle			
G 25	QKJ0737	Rocking Kard Spacer	G 29	XTN3 + 10B	Tapping Screw $\varnothing 3 \times 10$	G 81	XSN3 + 6S	Screw $\varnothing 3 \times 6$			
G 26	QMA4552	Holder Angle (L)	G 30	XTN26 + 6B	Tapping Screw $\varnothing 2.6 \times 6$	G 82	QMA4769	Volume Angle (B)			
G 27	XTB3 + 10BFN	Tapping Screw $\varnothing 3 \times 10$	G 31	XSN2 + 2	Screw $\varnothing 2 \times 2$	G 83	QMA4770	Volume Angle (C)			
G 28	XTB3 + 6BFN	Tapping Screw $\varnothing 3 \times 6$	G 32	XTS3 + 10B	Screw $\varnothing 3 \times 10$	G 84	QNO1025	Nut $\varnothing 7$			
G 29	XTN3 + 10B	Tapping Screw $\varnothing 3 \times 10$	G 33	XUBQ4FT	Stop Ring	G 85	QMA4624	Headphone Holding Plate			
G 30	XTN26 + 6B	Tapping Screw $\varnothing 2.6 \times 6$	G 34	XTB3 + 12BFZ	Tapping Screw $\varnothing 3 \times 12$	G 86	QMA4771	Headphone Angle			
G 31	XSN2 + 2	Screw $\varnothing 2 \times 2$	G 35	XWG3	Washer	G 87	QKJ0718	Spacer			
G 32	XTS3 + 10B	Screw $\varnothing 3 \times 10$	G 36	QGC1240KA	Bottom Cover	G 88	QTR0007	Sheet (B)			
G 33	XUBQ4FT	Stop Ring	G 37	QKA1094	Case Foot	G 89	QTH1186	Heat Sink (B)			
G 34	XTB3 + 12BFZ	Tapping Screw $\varnothing 3 \times 12$	G 38	QYP1226	Front Panel Assembly	G 90	XSN3 + 8S	Screw $\varnothing 3 \times 8$			
G 35	XWG3	Washer	G 39	QJC0071	Earth Plate (A)	G 91	XWA3B	Spring Washer			
G 36	QGC1240KA	Bottom Cover	G 40	QJC0072	Earth Plate (B)	G 92					
G 37	QKA1094	Case Foot	G 41	QXB0814	Push Button (A) Assembly	G 93	QTW1307	Pin Terminal Cover			
G 38	QYP1226	Front Panel Assembly		(Play)		G 94	[N] QTD1129	Cord Bushing			
G 39	QJC0071	Earth Plate (A)	G 42	QXB0815	Push Button (B) Assembly		[For Asia, Latin America, Middle East and Africa areas.]				
G 40	QJC0072	Earth Plate (B)		(Pause)		G 95	QMA4762	Side Angle (L)			
G 41	QXB0814	Push Button (A) Assembly	G 43	QXB0816	Push Button (C) Assembly	G 96	XTN3 + 6B	Screw $\varnothing 3 \times 6$			
	(Play)			(REC)		G 97	XTN3 + 8B	Screw $\varnothing 3 \times 8$			
G 42	QXB0815	Push Button (B) Assembly	G 44	QXB0817	Push Button (D) Assembly	G 98	QKJ0636	Wire Clamper			
	(Pause)			(Stop)		G 99	[N] QTF1060	Fuse Holder			
G 43	QXB0816	Push Button (C) Assembly	G 45	QXB0818	Push Button (E) Assembly		[For Asia, Latin America, Middle East and Africa areas.]				
	(REC)			(REW)		G 99	[N] QTF1060	Fuse Holder			
G 44	QXB0817	Push Button (D) Assembly	G 46	QXB0819	Push Button (F) Assembly		[For Asia, Latin America, Middle East and Africa areas.]				
	(Stop)			(F.F)		[D][B] Δ QTF1054	Fuse Holder				
G 45	QXB0818	Push Button (E) Assembly	G 47	QXB0820	Push Button (G) Assembly		[For all European areas.]				
	(REW)			(REC MUTE)		G 100					
G 46	QXB0819	Push Button (F) Assembly	G 48	QKJ0729	Tapping Support	[D][B] QMA4804	Fuse Angle				
	(F.F)		G 49	QSIFM009F	FL Meter		[For all European areas.]				
G 47	QXB0820	Push Button (G) Assembly	G 50	XTV3 + 6BFZ	Tapping Screw $\varnothing 3 \times 6$	G 101					
	(REC MUTE)		G 51	QGL1196	Meter Filter	[D][B] QTD1322	Cord Clamper				
G 48	QKJ0729	Tapping Support	G 52	QYF0627	Damper Assembly		[For all European areas.]				
G 49	QSIFM009F	FL Meter	G 53	QBM1333	Cushion Rubber	G 102					
G 50	XTV3 + 6BFZ	Tapping Screw $\varnothing 3 \times 6$	G 54	QTS1639	Shield Plate (B)	[D][B] QTD1164	Cord Bushing				
G 51	QGL1196	Meter Filter	G 55	QGO2399	Push Button (Power)		[For all European areas.]				
G 52	QYF0627	Damper Assembly	G 56	QGT1642K	Timer Knob	G 103					
G 53	QBM1333	Cushion Rubber	G 57	QMA4645	Remote Control Angle	[D][B] XTN3 + 24	Tapping Screw $\varnothing 3 \times 24$				
G 54	QTS1639	Shield Plate (B)	G 58	QMR2059	Power Rod		[For all European areas.]				
G 55	QGO2399	Push Button (Power)	G 59	QMR2160	Switch Rod (A)	[D][B] QBJ1425	Cord Bushing				
G 56	QGT1642K	Timer Knob	G 60	QMA4764	P.B Holding Angle		[For all European areas.]				
G 57	QMA4645	Remote Control Angle				G 105					
G 58	QMR2059	Power Rod				[D][B] QTW1383	Transformer Cover				
G 59	QMR2160	Switch Rod (A)					[For all European areas.]				
G 60	QMA4764	P.B Holding Angle									

NOTES:
 [D]For all European areas except United Kingdom.
 [B]For United Kingdom.
 [N]For Asia, Latin America, Middle East and Africa areas.